

Robinets à papillon centré
Séries B3 10 à B3 93

BELGICAST RANGE

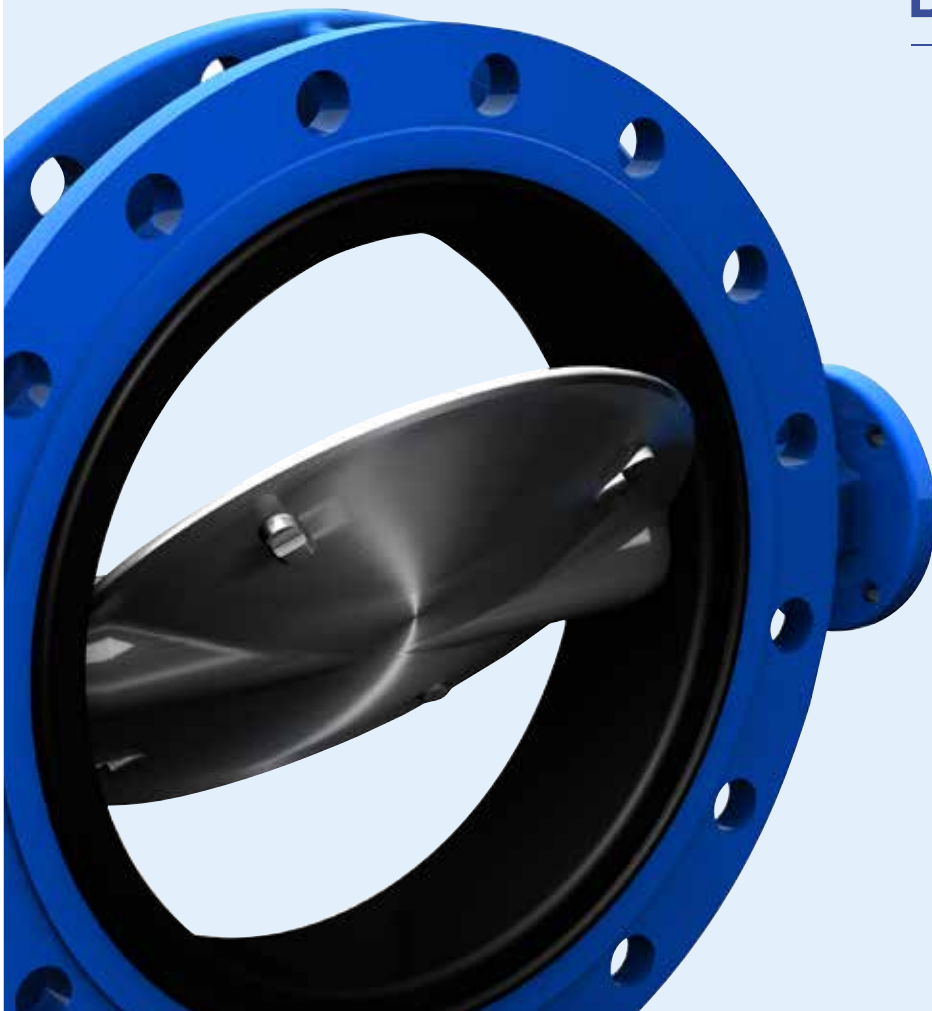

ROBINETS À PAPILLON CENTRÉ

BELGICAST RANGE

GOLD

Le robinet à papillon centré « GOLD » est la solution de base pour une isolation bidirectionnelle. C'est le choix idéal pour une installation entre brides ou en bout de ligne. Le robinet est compact avec sa courte dimension face-à-face. Cela permet la création d'une installation de petite taille, plus économique. Avec un corps de vanne entièrement revêtu d'une manchette caoutchouc, ce type de robinet peut être utilisé dans de nombreuses applications en adaptant seulement le revêtement ou le matériau du papillon. GOLD est conçu pour un usage bidirectionnel et est étanche dans les deux sens.



MARCHÉS



Traitement de l'eau



Transport de l'eau



Dessalement



Réseaux de distribution d'eau



Applications industrielles



Irrigation

DONNÉES TECHNIQUES

Conception selon les normes EN593 et EN 1074-2

Dimension face-à-face selon les normes EN558 série 20

Diamètre nominal (DN) :
DN 32 à 300
DN 700 à 1800 (selon le type de corps)

Pression Nominale (PN) :
PN 10 à PN 16

Température de fonctionnement :
Jusqu'à 50°C
(autres possibilités selon matériau du papillon et de la manchette)

AVANTAGES

COMPACT

Solution compacte et rentable qui permet un aménagement économique.

POLYVALENCE

Sa conception modulaire permet d'adapter facilement la vanne aux exigences de l'application.

CONCEPTION ÉPROUVÉE

Produit européen fiable, installé avec succès dans le monde entier.

CARACTÉRISTIQUES

- └ **Protection contre la corrosion** assurée par un corps entièrement revêtu en caoutchouc et d'un revêtement/matériau approprié pour le papillon.
- └ **Joint de brides incorporés** dans la manchette. Aucun joint de bride supplémentaire n'est nécessaire.
- └ **Installation flexible** – La vanne peut être installée entre deux brides ou en bout de canalisation sans contre-bride (voir les instructions d'installation), installation dans les deux sens possible.
- └ **Actionnement** – La bride de raccordement standard ISO 5211 permet l'utilisation de tous les types d'actionneurs.
- └ **Manchette caoutchouc remplaçable.**
- └ **Grande variété d'applications**, comme l'eau potable et les applications industrielles, grâce aux divers matériaux de qualité proposés pour le revêtement et le papillon.
- └ **Faibles couples de manœuvre.**
- └ **Longue durée de vie.**
- └ **Entretien facile et peu coûteux.**
- └ **Taux d'étanchéité de classe A** selon la norme EN 12266-1 („0 goutte“).
- └ **Différentes options** pour l'actionnement.

GREATGOLD

Basé sur 30 ans d'expérience des robinets à papillon, GREATGOLD présente un design complètement nouveau et avant-gardiste. Avec une durabilité prolongée et des caractéristiques fonctionnelles jusque dans les moindres détails - Qualité Fabrication Européenne. Nous avons développé GREATGOLD pour garantir un bon fonctionnement des installations à usage intensif. Des couples considérablement réduits permettent l'utilisation de réducteurs et d'actionneurs plus petits. La liaison par axe polygonal est sans jeu, sans goupille supplémentaire et transmet le couple sans perte. La nouvelle manchette offre une durée de vie prolongée grâce à un profilé innovant et à un ensemble de matériaux autolubrifiés.



MARCHES



Traitement de l'eau



Transport de l'eau



Dessalement



Réseaux de distribution d'eau



Applications industrielles



Irrigation

DONNÉES TECHNIQUES

Conception selon les normes EN593 et EN 1074-2

Dimension face-à-face selon la norme EN558 série 20

Diamètre nominal (DN) :
DN 350 à 600
(DN 700-1600 à venir)

Pression Nominale (PN) :
PN 10 à PN 16

Température : Jusqu'à 50°C en standard (autres possibilités selon matériaux disque et manchette)

AVANTAGES

UNE CONCEPTION REVUE

Entièrement repensée pour réduire le couple et améliorer la durabilité.

EFFICACE

Une nouvelle conception pour considérablement réduire les couples et utiliser de plus petits réducteurs et actionneurs.

DURABILITÉ

Une nouvelle conception qui se distingue par une protection continue contre la corrosion prolongeant la durée de vie.

DES FONCTIONNALITÉS AMÉLIORÉES

- └ **Une meilleure adéquation** aux applications à usage intensif.
- └ **Des couples considérablement réduits** permettent d'utiliser des réducteurs et des actionneurs plus petits.
- └ **Protection continue contre la corrosion** assurée par une liaison par axe polygonal sans goupille.
- └ **Profilé innovant de la manchette** présentant une bonne adhérence et un ajustement optimal au corps de la vanne.
- └ Les **matériaux auto-lubrifiés** de la manchette prolongent sa durée de vie.
- └ **Transmission du couple optimisée**
La liaison par axe polygonal est sans jeu et transmet le couple sans perte.
- └ **Amélioration de la surface de contact** entre le papillon et la manchette pour un équilibre parfait entre étanchéité et couple minimum.
- └ Surface du disque polie pour réduire la friction entre la manchette et le papillon.
- └ **Des paliers auto-lubrifiants** pour réduire le frottement entre l'arbre et le corps.
- └ **Une géométrie plate autour de l'axe** minimisant le couple et l'usure.

LES POINTS FORTS DE GREATGOLD

- └ EFFICACE
- └ DURABLE
- └ POLYVALENT

NOUVEAU





Axe polygonal

- └ **Sans jeu**
- └ Transmission idéale du couple
- └ Aucun éléments de connexion supplémentaire

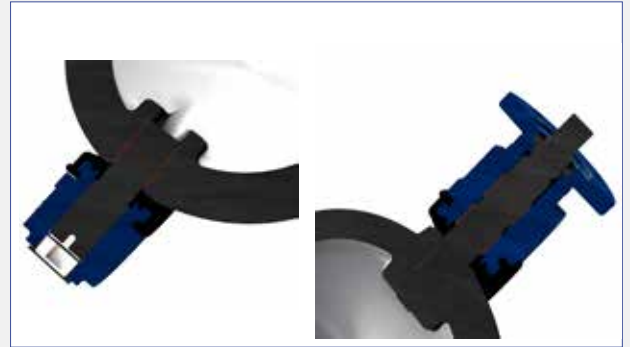

Paliers auto-lubrifiants

- └ **Sans entretien**
- └ Avec revêtement PTFE renforcé
- └ Friction réduite



Tolérance optimisée entre le disque et la manchette

- └ **Réduction de l'usure du siège**
- └ Équilibre parfait entre étanchéité et couple minimal
- └ Surface du disque polie
- └ Géométrie plate autour de l'arbre minimisant l'usure

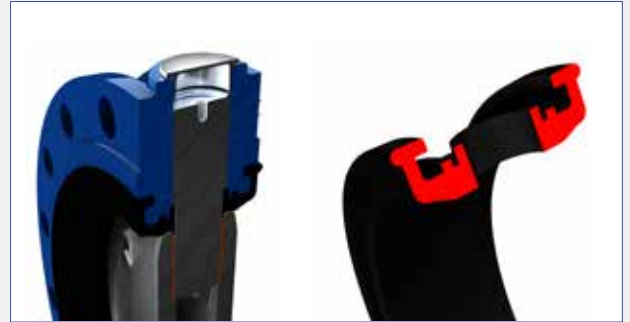

Une manchette profilée innovante

- └ Excellente adhérence et ajustement optimal au corps de la vanne.
- └ Ensemble de matériaux auto-lubrifiants
- └ Zone renforcée autour de l'axe pour **prévenir la pénétration d'eau**



Système de verrouillage optionnel

- └ Pour **un entretien en toute sécurité** des réducteurs et actionneurs
- └ Le papillon peut être bloqué dans n'importe quelle position
- └ Simple d'utilisation



Réducteur à bielle-manivelle type SKG en option

- └ Préviens les dommages causés par les coups de bélier
- └ Mécanisme autobloquant
- └ Fin de course réglable sur la broche

LES ROBINETS À PAPILLON CENTRÉS SONT PRÉSENTS SUR DE NOMBREUSES INSTALLATIONS DANS PLUS DE 140 PAYS



UN SYSTÈME DE FERMETURE PARFAIT

L'élément central de la vanne papillon est le disque aérodynamique, usiné de façon sphérique. Il est centré dans le corps par des paliers sans entretien et se ferme contre une manchette d'une seule pièce, qui adhère au corps grâce à sa forme intérieure rainurée. L'intégralité du passage est obturée, ce qui permet d'obtenir une étanchéité totale dans les deux sens.



AXE DE MANŒUVRE PROTÉGÉ

Seuls le disque et la manchette entrent en contact avec le fluide. Ainsi, l'axe connecté avec le disque est entièrement protégé. En fonction du diamètre, l'extrémité de l'axe présente une forme spécifique qui garantit une transmission fiable du couple, sans jeu.



ENTRETIEN FACILE

En cas de besoin, la manchette peut facilement être remplacée. La marque de centrage facilite cette opération. Le disque et la manchette se changent aisément, réduisant les coûts de maintenance, puisque tout le travail peut être effectué directement sur site.

ADAPTABILITÉ AUX DIFFÉRENTES APPLICATIONS

Le choix des matériaux en contact avec le fluide se limitant au papillon et à la manchette, le robinet peut être configuré sur mesure suivant les contraintes liées au fluide véhiculé. BAYARD propose une large gamme de matériaux.

MATÉRIAUX MANCHETTE	ABRÉVIATION ISO 1629	DÉNOMINATION CHIMIQUE	EXEMPLE D'APPLICATION	TEMPÉRATURE DE SERVICE*
EPDM	EPDM	Terpolymère éthylène-propylène	Eau, acides minéraux faibles et bases, cétones de l'eau, esters	-10°C à +80°C
EPDM-HT	EPDM	Terpolymère éthylène-propylène	Température élevée	-10°C à +130°C
EPDM-HT	EPDM	Terpolymère éthylène-propylène	Normative FDA	-20°C à +130°C
NITRILE	NBR	Copolymère acrylonitrile-butadiène	Huiles, graisses, carburants, gazole, CO ₂ , CO, H ₂	-10°C à +80°C
VITON	FPM	Copolymère d'hexafluoropropylène et de fluorure de vinylidène	Meilleure résistance chimique	-15°C à +200°C
SILICONE	MVQ	Polyméthylvinylsiloxane	Résistance aux températures les plus élevées et les plus basses	-60°C à +200°C
SILICONE VAPEUR	MVQ	Polyméthylvinylsiloxane	Vapeur d'eau	-60°C à +140°C

MATÉRIAUX DE REVÊTEMENT DES DISQUES	EXEMPLE D'APPLICATION	TEMPÉRATURE DE SERVICE*
EPOXY		-10°C à +50°C
HALAR®	Température élevée	0°C à +150°C
HALAR® POUR LA TRANSFORMATION DES ALIMENTS		0°C à +100°C

*Informations indicatives données par les fournisseurs de caoutchouc. La performance finale du caoutchouc dépendra de la composition du support.

DE NOMBREUSES COMBINAISONS POUR DE NOMBREUSES APPLICATIONS

ACTIONNEURS

- └ Levier
- └ Réducteur à volant
- └ Réducteur bielle-manivelle(SKG)
- └ Actionneur pneumatique double effet
- └ Actionneur pneumatique double effet avec volant de secours
- └ Actionneur pneumatique simple effet
- └ Actionneur pneumatique simple effet avec volant de secours
- └ Actionneur électrique 1/4 de tour
- └ Actionneur électrique multitours

OPTIONS

- └ Indicateur de position
- └ Indicateur de position "Namur"
- └ Volant à chaîne
- └ Allonges
- └ Électrovanne
- └ Boîtiers fin de course

AXE

- └ AISI 420
- └ AISI 316
- └ AISI 316L
- └ Duplex

PAPILLON

- └ GJS 400-15 + Époxy
- └ GJS 400-15 + revêtement Halar®
- └ CF8M (AISI 316)
- └ CF3M (AISI 316 L)
- └ Duplex ASTM A 890 Gr 5A / 6A
- └ Autres sur demande

MANCHETTE

- └ EPDM
- └ EPDM Haute température
- └ NBR
- └ FPM (VITON®)
- └ SILICONE
- └ SILICONE Vapeur

RACCORDEMENT

- └ EN 1092 PN6/10/16,
- └ ANSI-150,
- └ BS Table E/D,
- └ JIS 5K/10K

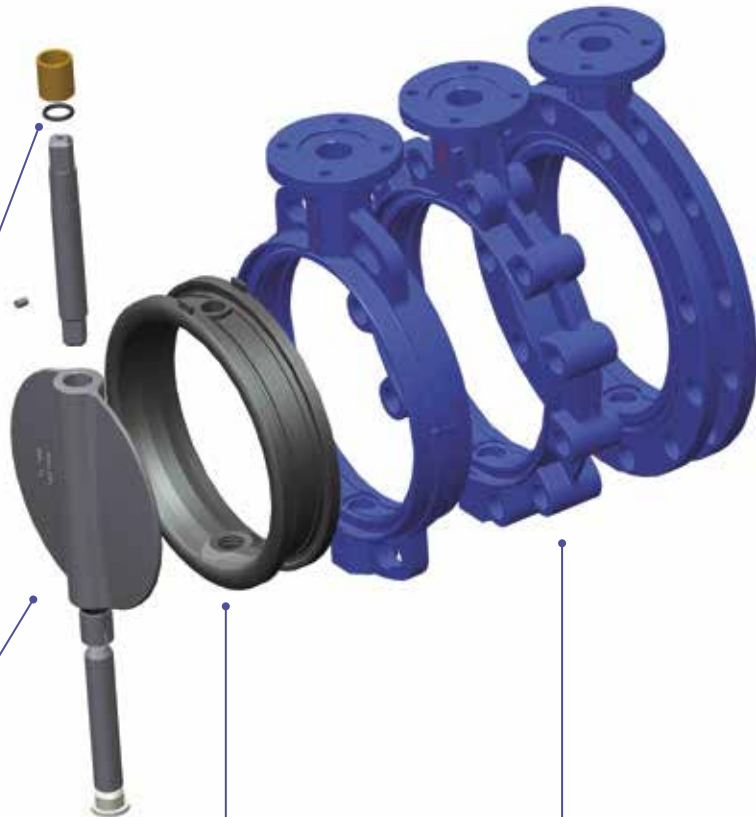

REDUCTEUR SKG

PARFAITEMENT ADAPTÉ À LA DYNAMIQUE DE LA VANNE

Le réducteur bielle-manivelle (SKG) est la solution idéale pour une ouverture/ fermeture fiables, car sa cinématique de mouvement est optimisée pour les besoins de la vanne papillon GREATGOLD.

Le réducteur de haute précision SKG est développé et fabriqué chez ERHARD.



- └ SÉCURITÉ DU SYSTÈME
- └ EFFICACITÉ ÉNERGÉTIQUE
- └ ADAPTÉ POUR UNE INSTALLATION ENTERRÉE



Raccordement ISO normalisé

- └ Nos vannes papillon restent étanches même en cas de charges dynamiques élevées. Le réducteur SKG minimise le risque de coup de bélier grâce à son action de fermeture en deux étapes.

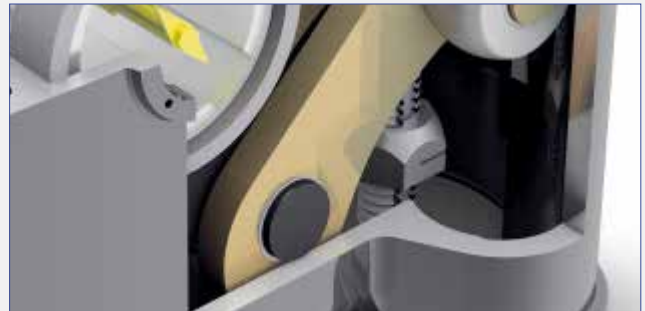

Fin de course ajustable sur la broche

- └ Le boîtier fin de course, robuste et réglable garantit qu'aucune force ne s'exerce sur la structure durant le fonctionnement. Les parties intérieures sont en bronze et en acier inoxydable, ce qui leur assure une longue durée de vie.

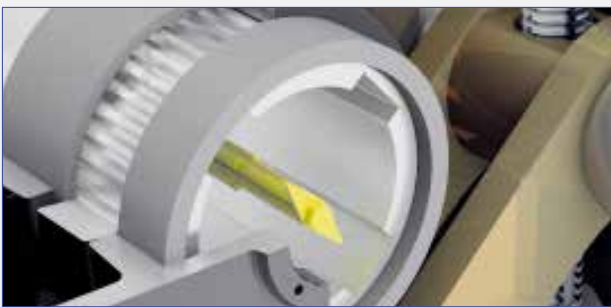

Indicateur mécanique de position avec voyant

- └ L'indicateur de position mécanique avec un pointeur directement relié à l'axe de la vanne est visible à travers une visée en polycarbonate sur le réducteur. Il convient aux installations en chambre ou enterrées.



Mécanisme auto-bloquant

- └ Le réducteur SKG dispose d'un mécanisme auto-bloquant dans n'importe quelle position grâce à un filetage trapézoïdal. Aucune sécurité supplémentaire n'est nécessaire en position de repos.

SYSTÈME SÉCURISÉ PAR UNE FERMETURE EN DEUX TEMPS

Le réducteur SKG se ferme en deux temps: les premiers 70% avec une course rapide, les 30% restants avec une course ralentie pour éviter les coups de bélier.

Grâce au ralentissement de la fermeture à l'approche de la position "CLOSED", le réducteur bielle-manivelle garantit une fermeture extrêmement douce, réduisant le risque de coup de bélier, un atout pour la sécurité et la durabilité de tous les composants.

Le risque de coup de bélier se présente lorsqu'une vanne est fermée trop rapidement, car l'augmentation de la pression étant inversement proportionnelle à la diminution de la vitesse d'écoulement peut gravement endommager le réseau.

FERMETURE DE LA VANNE



Les premiers 70 % de fermeture

- └ Zone avec peu de risque de coup de bélier
- └ Fermeture rapide

Les derniers 30% de fermeture

- └ Zone à risque pour les coups de bélier
- └ Fermeture lente

└ Système sécurisé par sa courbe de couple

Contrairement à celle d'un réducteur standard, la courbe de couple du réducteur SKG n'est pas constante. Au contraire, le couple augmente proportionnellement à l'approche de la fermeture en poussant doucement et fermement le joint dans son siège.

└ Efficacité énergétique

Les couples de manœuvre sont constamment faibles lors de la fermeture, ce qui permet l'utilisation de petits actionneurs électriques ou pneumatiques, plus économiques.

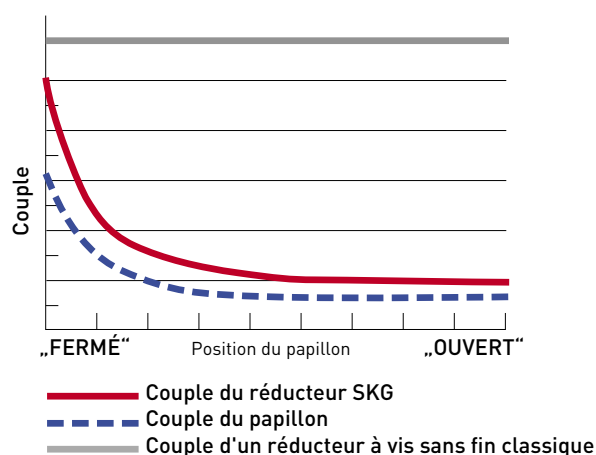

└ En option : Switchmaster

L'indicateur de position breveté Switchmaster peut être installé soit avec des micro-interrupteurs électromécaniques, soit avec des interrupteurs inductifs, qui commutent directement ou selon Namur.

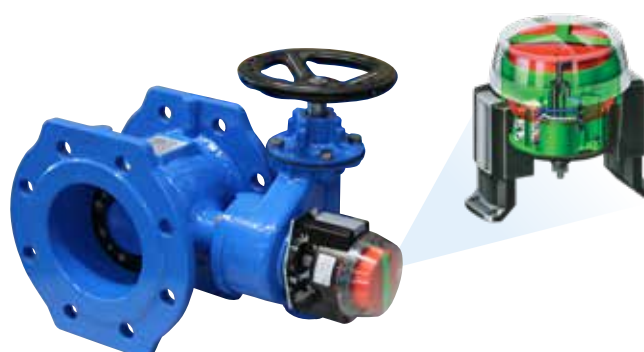

QUALITÉ ET ESSAIS

ESSAIS SELON LES NORMES EN 12266-1 ; EN1074 («0» GOUTTE)

100% des robinets à papillon passent des essais HYDROSTATIQUES et d'ÉTANCHÉITÉ.

Ils subissent également des tests PNEUMATIQUES du papillon.

TEST HYDROSTATIQUE

Le robinet à papillon, en position ouverte, est soumis à une pression 1,5 fois supérieure à la pression de service. Les différentes pressions et la durée de l'essai sont indiquées dans les tableaux I et II.

Avant de soumettre le robinet à la pression, l'air de l'intérieur doit être purgé. La pression doit être maintenue tout au long de l'essai.

TABLEAU I – PRESSION D'ESSAI HYDROSTATIQUE DU CORPS						
	PN-1	PN-3	PN-6	PN-10	PN-16	ANSI-150*
BAR	1,5	4,5	9	15	24	24
PSI	22	64	128	213	342	342

*La pression maximum dans les vannes ANSI-150 est identique à celle des vannes PN-16

TABLEAU II – DURÉE DE L'ESSAI HYDROSTATIQUE		
DN	EN12266-1 (SECONDES)	API 598 (SECONDES)
Jusqu'au DN 50	15	15
DN 65 à DN 150	60	60
DN 200 à DN 300	120	120
DN 350 c	300	300



TEST D'ÉTANCHÉITÉ

Le robinet à papillon, en position fermée, est soumis à une pression 1,1 fois supérieure à la pression de service. Les différentes pressions et la durée de l'essai sont indiquées dans les tableaux III et IV.

Avant de soumettre le robinet à la pression, l'air de l'intérieur doit être purgé. La pression doit être maintenue tout au long de l'essai.

TABLEAU III – PRESSION D'ÉTANCHÉITÉ						
	PN-1	PN-3	PN-6	PN-10	PN-16	ANSI-150*
BAR	1,1	3,3	6,6	11	17,6	17,6
PSI	16	47	94	157	250	250

*La pression maximum dans les vannes ANSI-150 est identique à celle des vannes PN-16

TABLEAU IV – DURÉE DU TEST D'ÉTANCHÉITÉ	
DN	EN 1266-1 (SECONDES)
Jusqu'au DN 50	15
DN 65 à DN 150	60
DN 200 à DN 300	120
DN 350 Jusqu'au	300





TALIS GARANTIT LA HAUTE QUALITÉ DE CETTE GAMME DE PRODUITS FABRIQUÉS SELON LES PLUS HAUTES EXIGENCES.

AGRÉMENTS

Un système de traçabilité de pointe, appliqué de la réception des matières premières à la livraison des produits, ainsi qu'un contrôle exhaustif des processus, garantissent la qualité supérieure de nos produits.

Les robinets à papillon centré conviennent pour l'eau potable et sont approuvés par les plus prestigieux organismes dans le monde.



DIRECTIVE EUROPÉENNE

La directive européenne 2014/68/UE (PED) doit être appliquée dans tous les pays de l'Union européenne pour tous les équipements sous pression. Les vannes soumises à cette directive européenne font l'objet d'un marquage «CE» et d'une déclaration de conformité CE.



Sont exclus du champ d'application de cette directive les réseaux de distribution et de déversement des eaux ainsi que les équipements et conduites associés tels que les conduites forcées, les tunnels sous pression, les puits sous pression pour installations hydroélectriques et leurs accessoires spécifiques. Dans ce contexte :

- └ Par "eau", on entend : l'eau potable, les eaux usées et les effluents
- └ Par "réseaux et équipements associés", on entend : les systèmes complets d'approvisionnement, de distribution et d'évacuation de l'eau. Ils s'étendent jusqu'au point d'utilisation dans les bâtiments, les sites industriels et les usines, et comprennent les équipements étroitement liés à ces réseaux, tels que les compteurs d'eau et les vannes de conduite. Les appareils à pression, tels que les vases d'expansion, ne sont toutefois pas considérés comme faisant partie de ces "réseaux et équipements associés" et ne sont donc pas exclus.

MATÉRIAUX & DIMENSIONS

TYPE LUG - (SÉRIES B3 20/25) DN 32 - 300



DN 32 - 300

REF	DESCRIPTION	MATÉRIAUX STANDARD
1	Corps	EN-GJS-400-15
2	Disque	EN-GJS-400-15 / CF8M
3	Manchette	EPDM
4	Axe	AISI 420
5	Palier intermédiaire	PTFE
6	Palier inférieur	PTFE
7	Palier supérieur	PTFE
8	Joint torique	NBR
9	Rondelle	A4
10	Circlip	A4

DN	A	B	C	E	F	SW	BRIDE SUPÉRIEURE			POIDS (kg)
							d3	N x Ød4	ISO 5211	
32/40	183	125	22	33	10	11	50	4 x 7	F05	2,2
50	190	125	22	43	10	11	50	4 x 7	F05	2,8
65	207	136	22	46	10	11	50	4 x 7	F05	3,2
80	220	142	22	46	10	11	50	4 x 7	F05	4,1
100	258	163	22	52	12	11	50	4 x 7	F05	7,3
125	288.5	176.5	22	56	12	14	70	4 x 10	F07	10
150	326	197	22	56	12	14	70	4 x 10	F07	11,6
200	388	230	22	60	15	17	70	4 x 10	F07	18,5
250	453	260	28	68	15	22	102	4 x 12	F10	30,5
300	514	292	28	78	15	22	125	4 x 14	F12	47

DN	K			N-M		
	PN 10	PN 16	ANSI 150	PN 10	PN 16	ANSI 150
32	100	100	88.9	4 - M16	4 - M16	4-1/2"
40	110	110	98.6	4 - M16	4 - M16	4-1/2"
50	125	125	120.6	4 - M16	4 - M16	4-5/8"
65	145	145	139.7	4 - M16	4 - M16	4-5/8"
80	160	160	152.4	8 - M16	8 - M16	4-5/8"
100	180	180	190.5	8 - M16	8 - M16	8-5/8"
125	210	210	215.9	8 - M16	8 - M16	8-3/4"
150	240	240	241.3	8 - M20	8 - M20	8-3/4"
200	295	295	298.4	8 - M20	12 - M20	8-3/4"
250	350	355	361.9	12 - M20	12 - M24	12-7/8"
300	400	410	431.8	12 - M20	12 - M24	12-7/8"

TYPE LUG - (SÉRIES B3 20/25)

Installation entre brides selon norme EN 1092 PN 10/16
 Montage selon standard PN 6, ANSI 150, BS Table E/D, JIS-5K/10K sur demande

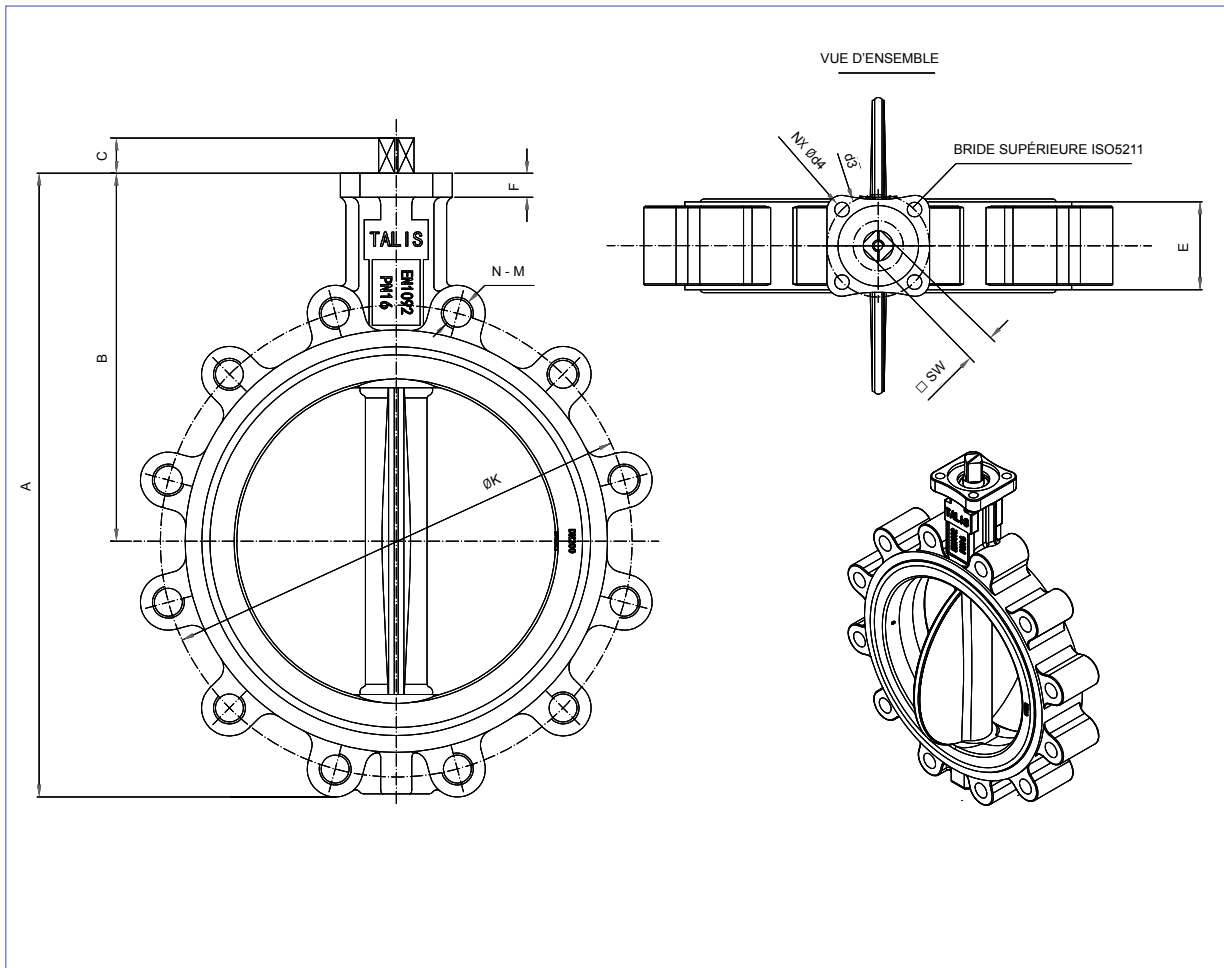
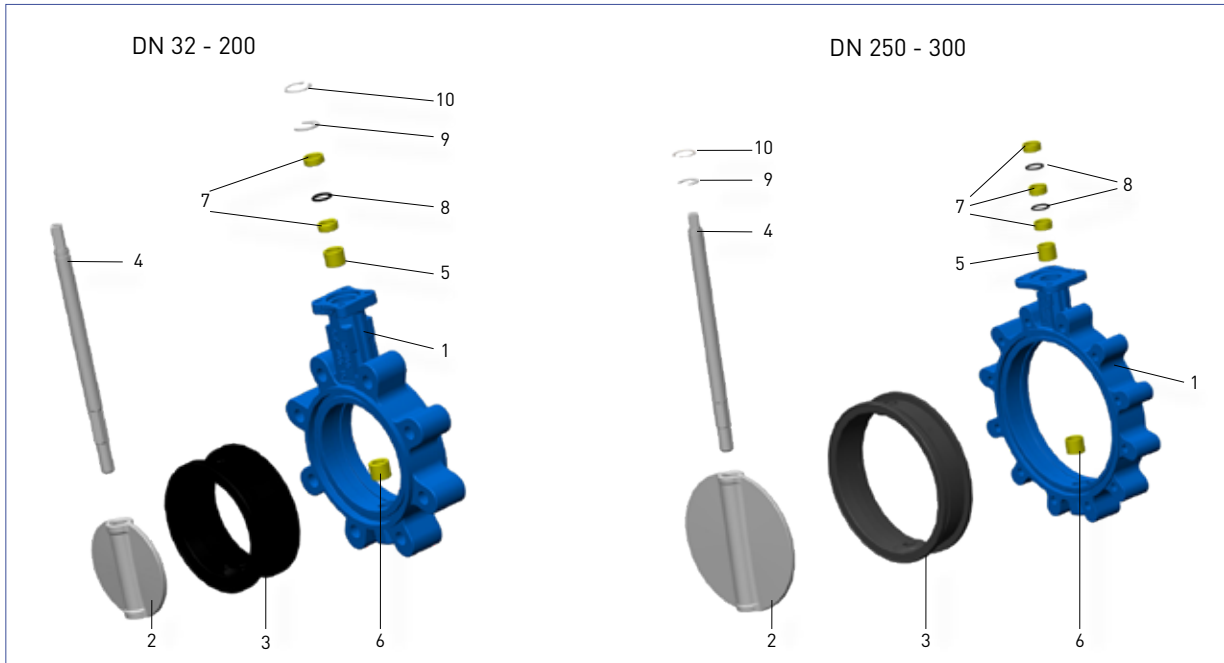

MATÉRIAUX & DIMENSIONS

TYPE WAFER - (SÉRIES B3 10/15) DN 32 - 300



└ DN 32 - 300

REF	DESCRIPTION	MATÉRIAUX STANDARD
1	Corps	EN-GJS-400-15
2	Disque	EN-GJS-400-15 / CF8M
3	Manchette	EPDM
4	Axe	AISI 420
5	Palier	PTFE
6	Palier	PTFE
7	Palier	PTFE
8	Joint torique	NBR
9	Rondelle	A4
10	Circlip	A4

DN	A	B	C	E	F	SW	BRIDE SUPÉRIEURE			POIDS (kg)
							d3	N x Ød4	ISO 5211	
32/40	183	125	22	33	10	11	50	4 x 7	F05	2
50	190	125	22	43	10	11	50	4 x 7	F05	2,5
65	207	136	22	46	10	11	50	4 x 7	F05	2,9
80	220	142	22	46	10	11	50	4 x 7	F05	3,3
100	258	163	22	52	12	11	50	4 x 7	F05	5,6
125	288,5	176,5	22	56	12	14	70	4 x 10	F07	7,2
150	326	197	22	56	12	14	70	4 x 10	F07	8,6
200	388	230	22	60	15	17	70	4 x 10	F07	15
250	453	260	28	68	15	22	102	4 x 12	F10	22
300	514	292	28	78	15	22	125	4 x 14	F12	34,5

TYPE WAFER (SÉRIES B3 10/15)

DN 32-200: Montage entre brides selon EN 1092 PN 10/16, PN 6, ANSI 150, BS Table E/D, JIS-5K/10K
 DN 250-300: Montage entre brides selon EN 1092 PN 10/16, ANSI-150, BS Table E/D (JIS-5K/10K sur demande)

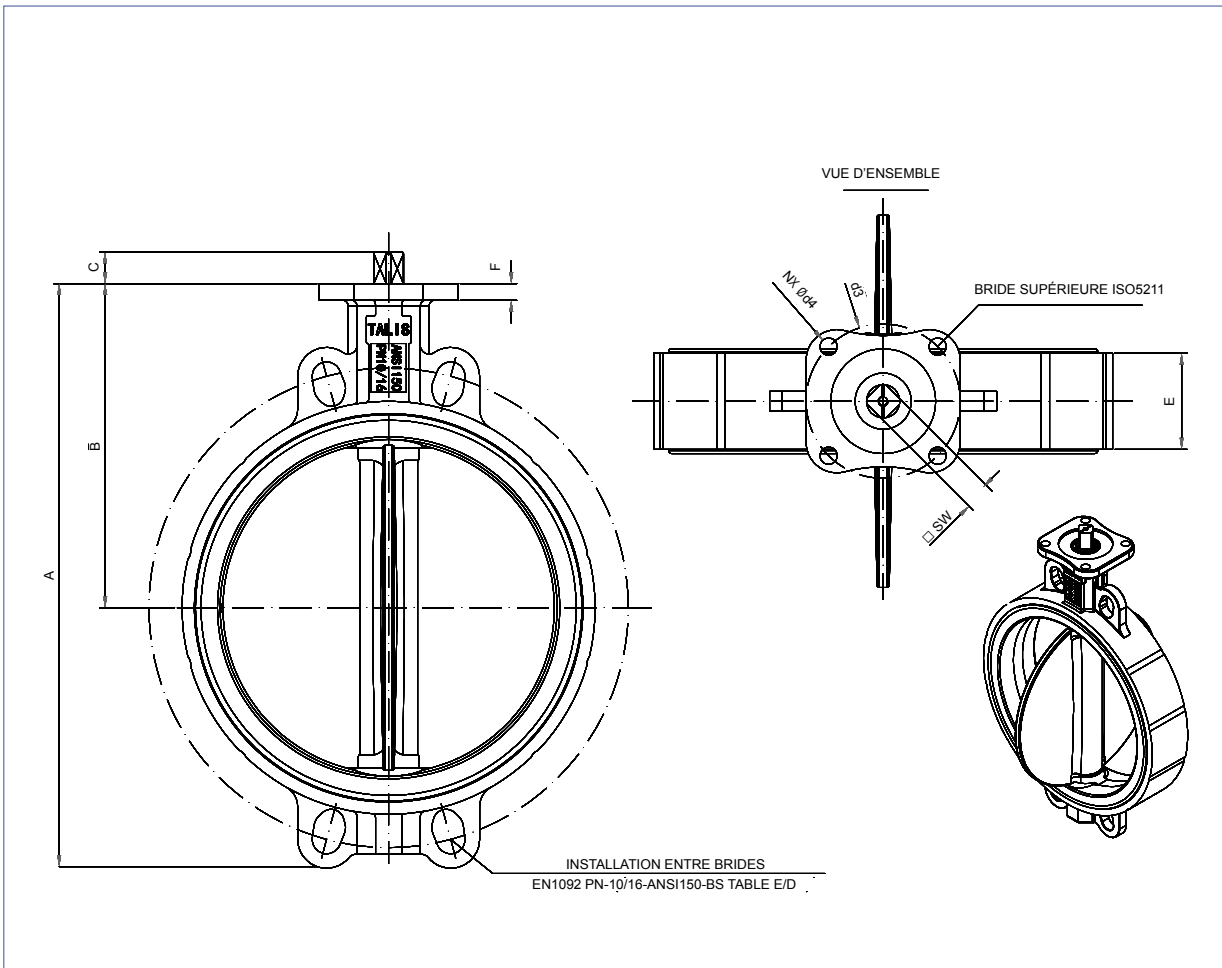
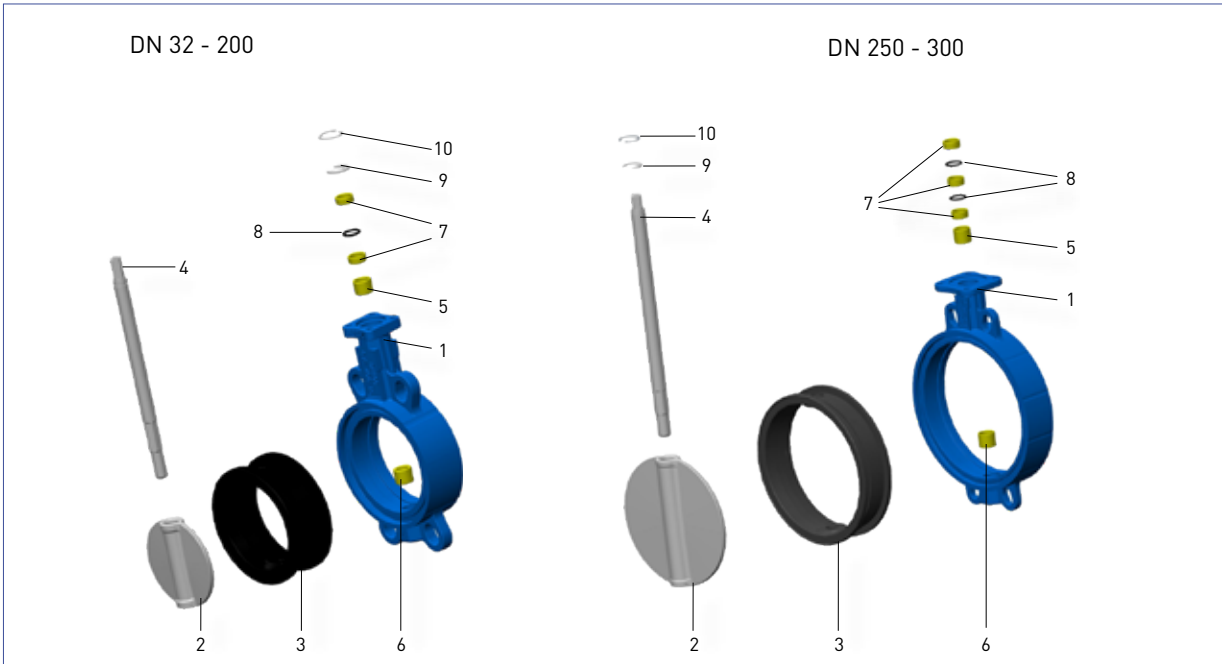

MATÉRIAUX & DIMENSIONS

TYPE WAFER (SÉRIE B3 15) DN 350-700



DN 350 - 600

REF	DESCRIPTION	MATÉRIAUX STANDARD
1	Corps	GGG-40
2	Disque	GGG40 / CF8M
3	Manchette	EPDM
4	Axe supérieur	AISI 420
5	Axe inférieur	AISI 420
6	Palier supérieur	Acier + PTFE
7	Palier inférieur	Acier + PTFE
8	Joint torique	NBR
9	Rondelle	A4
10	Circlip	A4
11	Bouchon	Plastique

DN 700

REF	DESCRIPTION	MATÉRIAUX STANDARD
1	Corps	GGG-40
2	Disque	GGG-40 / CF8M
3	Manchette	EPDM
4	Axe supérieur	AISI 420
5	Axe inférieur	AISI 420
6	Capot supérieur	Acier F.114
7	Capot inférieur	Acier F.114
8	Palier	Acier + PTFE
9	Clavette	Acier
10	Connection de l'axe	Acier

DN	A	B	C	E	F	SW	BRIDE SUPÉRIEURE			POIDS (kg)
							d3	d4	ISO 5211	
350	590	317	28	78	17	22	125	14	F12	35
400	640	337	29	102	17	27	125	14	F12	71
450	711,5	387	38	114	18	36	140	18	F14	84
500	784,5	416	42,5	127	21	36	140	18	F14	108
600	979	485	48	154	21	36	165	23	F16	165
700	1110	575	90	165	32	80	254	18	F25	300

DN	K			N - M			CLAVETTE	
	PN 10	PN 16	ANSI 150	PN 10	PN 16	ANSI 150	a	b
350	460	470	476,3	-	-	-	-	-
400	515	525	539,7	-	-	-	-	-
450	565	585	577,9	4 - M24	4 - M27	4 - 1 1/8" 8UN	-	-
500	620	650	635	4 - M24	4 - M30	4 - 1 1/8" 8UN	-	-
600	725	770	749,3	4 - M27	4 - M33	4 - 1 1/4" 8UN	-	-
700	840	840	863	4 - M27	4 - M33	4 - 1 1/4" 8UN	22	7

TYPE WAFER (SÉRIE B3 15) DN 350-700

Montage entre brides selon EN 1092 PN 10/16, ANSI-150

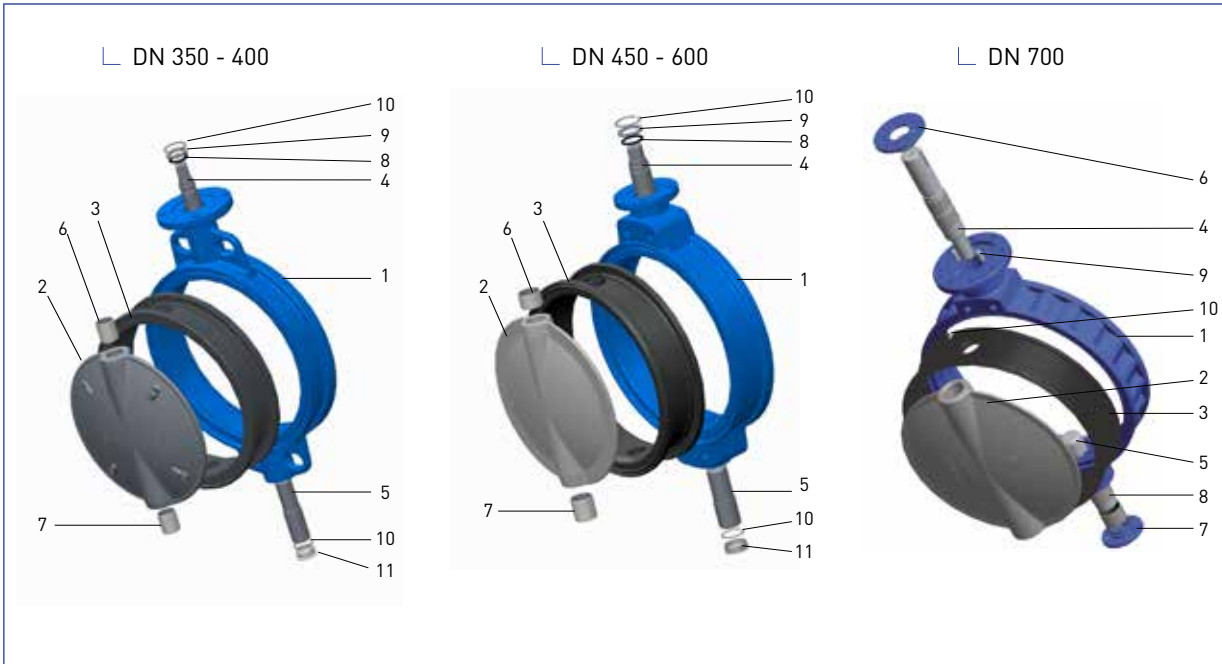

└ DN 350 - 400

└ DN 450 - 700

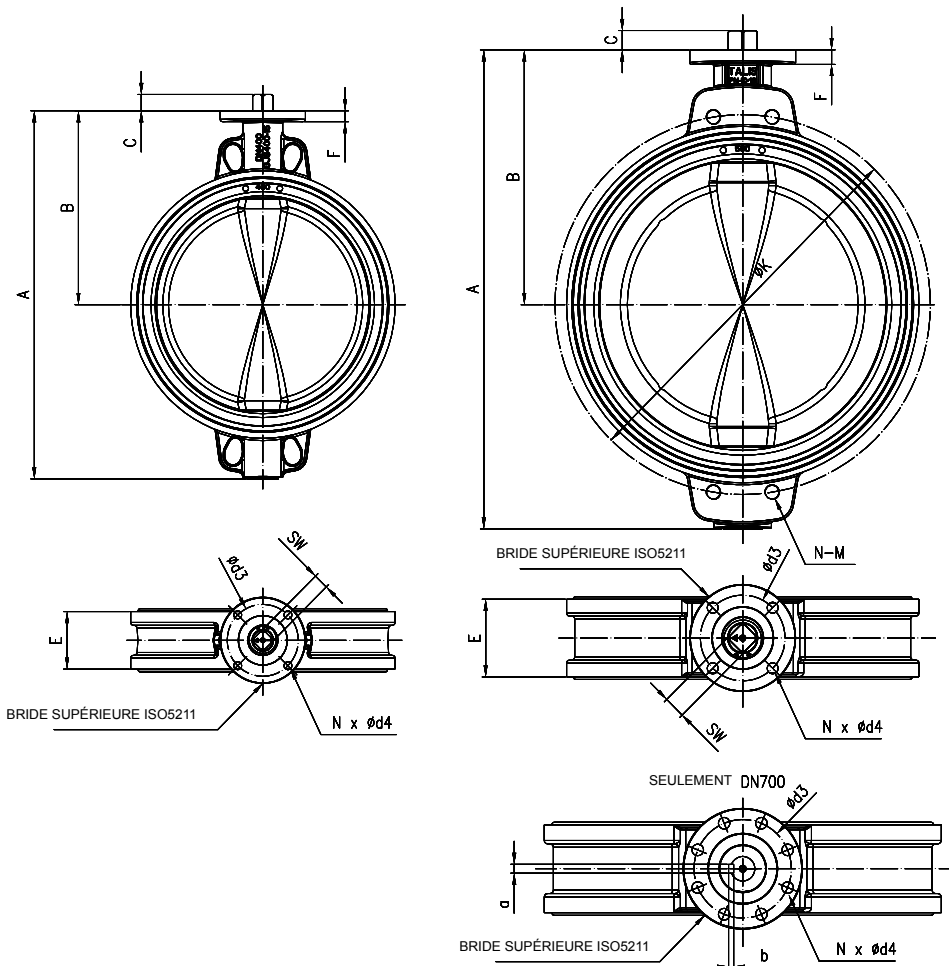

MATÉRIAUX & DIMENSIONS



RACCORDEMENT À BRIDES - (SÉRIE B3 35) DN 150 - 600

└ DN 150 - 300

REF	DESCRIPTION	MATÉRIAUX STANDARD
1	Corps	EN-GJS-400-15
2	Disque	EN-GJS-400-15 / CF8M
3	Manchette	EPDM
4	Axe	AISI 420
5	Palier	PTFE
6	Palier	PTFE
7	Palier	PTFE
8	Joint torique	NBR
9	Rondelle	A4
10	Circlip	A4

└ DN 350 - 600

REF	DESCRIPTION	MATÉRIAUX STANDARD
1	Corps	GGG40
2	Disque	GGG40 / CF8M
3	Manchette	EPDM
4	Axe supérieur	AISI 420
5	Axe inférieur	AISI 420
6	Palier	Steel + PTFE
7	Palier	Steel + PTFE
8	Joint torique	NBR
9	Rondelle	A4
10	Circlip	A4
11	Bouchon	Plastique

DN	A	B	C	E	F	SW	BRIDE SUPÉRIEURE			POIDS		
							d3	N x Ød4	ISO 5211	PN 10	PN 16	ANSI 150
150	369	226	22	56	12	14	70	4 x 10	F07	16.3		
200	435	260	22	60	15	17	70	4 x 10	F07	21		
250	495	292	28	68	15	22	102	4 x 12	F10	38		
300	579	337	28	78	15	22	125	4 x 14	F12	53		
350	590	317	27,5	78	17	22	125	4 x 14	F12	54,8	57,6	61
400	640	337	28	102	17	27	125	4 x 14	F12	70,5	78	83
450	711,5	387	36,5	114	18	36	140	4 x 18	F14	101	110	108
500	784,5	416	37	127	21	36	140	4 x 18	F14	125	149	149
600	930	485	46,5	154	21	36	165	4 x 23	F16	260	278	268

DN	K			N - M			n x Ød6		
	PN 10	PN 16	ANSI 150	PN 10	PN 16	ANSI 150	PN 10	PN 16	ANSI 150
150	240	240	241,3	-	-	-	8 x 23	8 x 23	8 x 22,4
200	295	295	298,4	-	-	-	8 x 23	12 x 23	8 x 22,4
250	350	355	361,9	-	-	-	12 x 23	12 x 28	12 x 25,4
300	400	410	431,8	-	-	-	12 x 23	12 x 28	12 x 25,4
350	460	470	476,3	-	-	-	16 x 22	16 x 26	16 x 28,5
400	515	525	539,7	-	-	-	16 x 26	16 x 31	16 x 28,5
450	565	585	577,9	4 - M24	4 - M27	4-1 1/8" 8UN	16 x 26	16 x 30	12 x 32
500	620	650	635	4 - M24	4 - M30	4-1 1/8" 8UN	16 x 28	16 x 34	16 x 32
600	725	770	749,3	4 - M27	4 - M33	4-1 1/4" 8UN	16 x 31	16 x 37	16 x 35

RACCORDEMENT À BRIDES - (SÉRIE B3 35) DN 150 - 700

Montage entre brides selon EN 1092 PN 10/16, ANSI-150

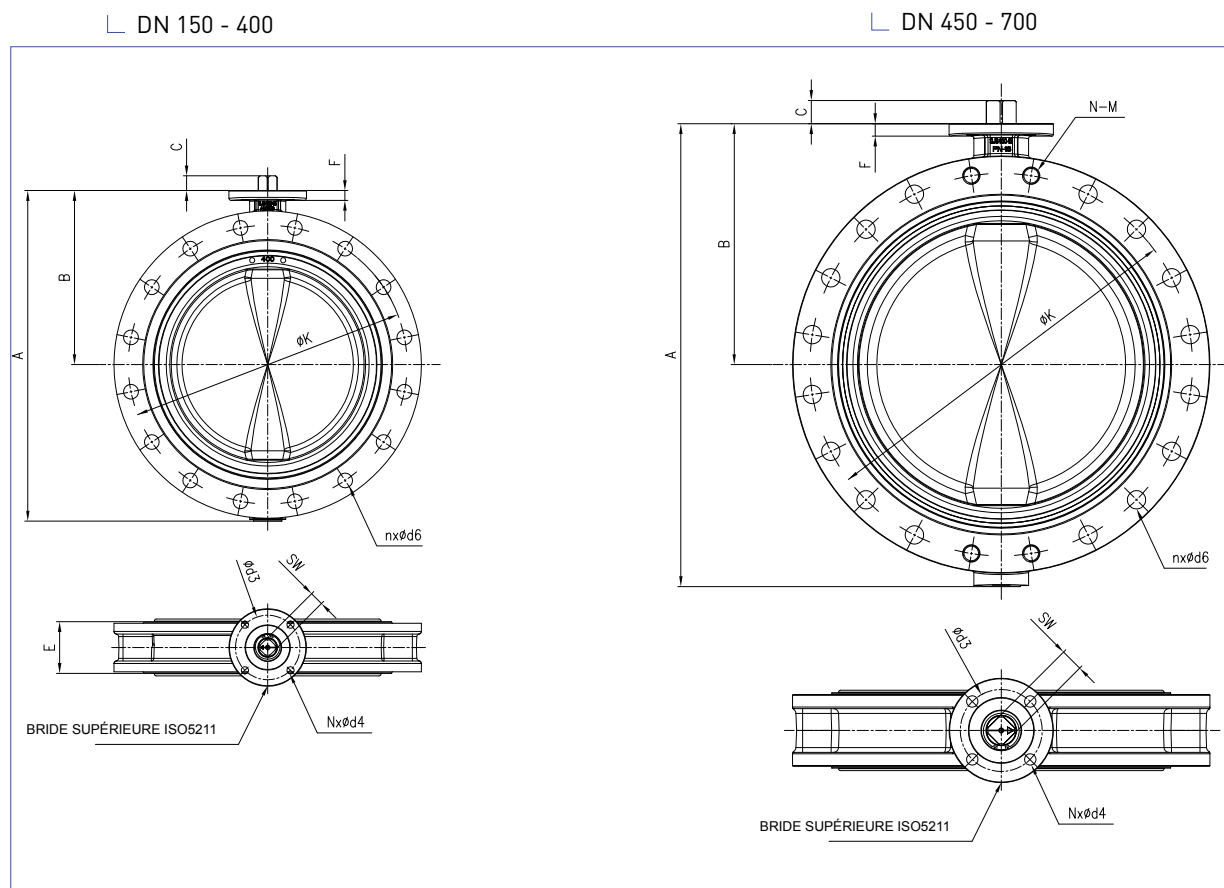
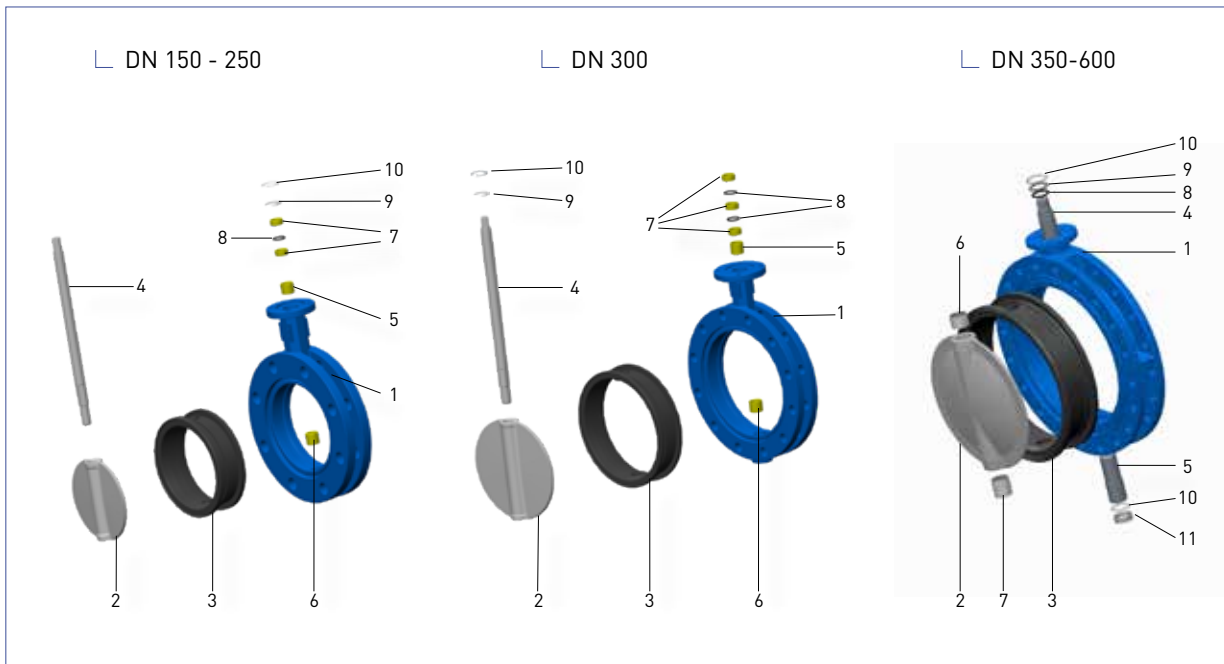

MATÉRIAUX & DIMENSIONS

RACCORDEMENT À BRIDES - (SÉRIE B3 35) DN 700-1800



└ DN 700 - 1600

REF	DESCRIPTION	MATÉRIAUX STANDARD
1	Corps	GGG-40
2	Disque	GGG-40 / CF8M
3	Manchette	EPDM
4	Axe supérieur	AISI 420
5	Axe inférieur	AISI 420
6	Capot supérieur	Acier F.114
7	Capot inférieur	Acier F.114
8	Palier	Acier + PTFE
9	Clavette	Acier
10	Connexion de l'axe	Acier

DN	A	B	C	E	F	J	BRIDE SUPÉRIEURE			POIDS		
							d3	d4	ISO 5211	PN 10	PN 16	ANSI 150
700	1110	575	90	165	32	80	254	18	F25	350	370	370
800	1245	620	90	190	36	80	254	18	F25	510	510	510
900	1380	690	116	203	37	95	254	18	F25	600	650	650
1000	1500	750	123	216	33	95	254	18	F25	820	835	835
1100	1570	795	123	216	45	95	254	18	F25	880	900	900
1200	1714	865	136	254	48	100	298	22	F30	1030	1070	1070
1400	1960	980	126	279	46	120	356	33	F35	1120	1280	1280
1600	2155	1090	155	318	41	150	406	43	F40	1980	2100	2350

DN	K			N - M			nxØd6			CLAVETTE	
	PN 10	PN 16	ANSI 150	PN 10	PN 16	ANSI 150	PN 10	PN 16	ANSI 150	a	b
700	840	840	863	4 - M27	4 - M33	4-1 1/4" 8UN	20x30	20x36	24x35	22	7
800	950	950	978	4 - M30	4 - M36	4-1 1/2" 8UN	20x33	20x39	24x41	22	7
900	1050	1050	1089	4 - M30	4 - M36	4-1 1/2" 8UN	24x33	24x39	28x41	28	8
1000	1160	1170	1200	4 - M33	4 - M39	4-1 1/2" 8UN	24x36	24x42	32x41	28	8
1100	1270	1270	1314.4	4 - M33	4 - M39	4-1 1/2" 8UN	28x36	28x42	36x41	28	8
1200	1380	1390	1422.4	4 - M36	4 - M45	8-1 1/2" 8UN	28x40	28x49	36x41	28	8
1400	1590	1590	1651	4 - M39	4 - M45	4-1 3/4" 8UN	32x43	32x49	44x48	32	11
1600	1820	1820	1930	4 - M45	4 - M52	8-1 3/4" 8UN	36x49	36x56	44x48	36	13

RACCORDEMENT À BRIDES - (SÉRIE B3 35) DN 700-1600

Montage entre brides selon EN 1092 PN 10/16, ANSI-150

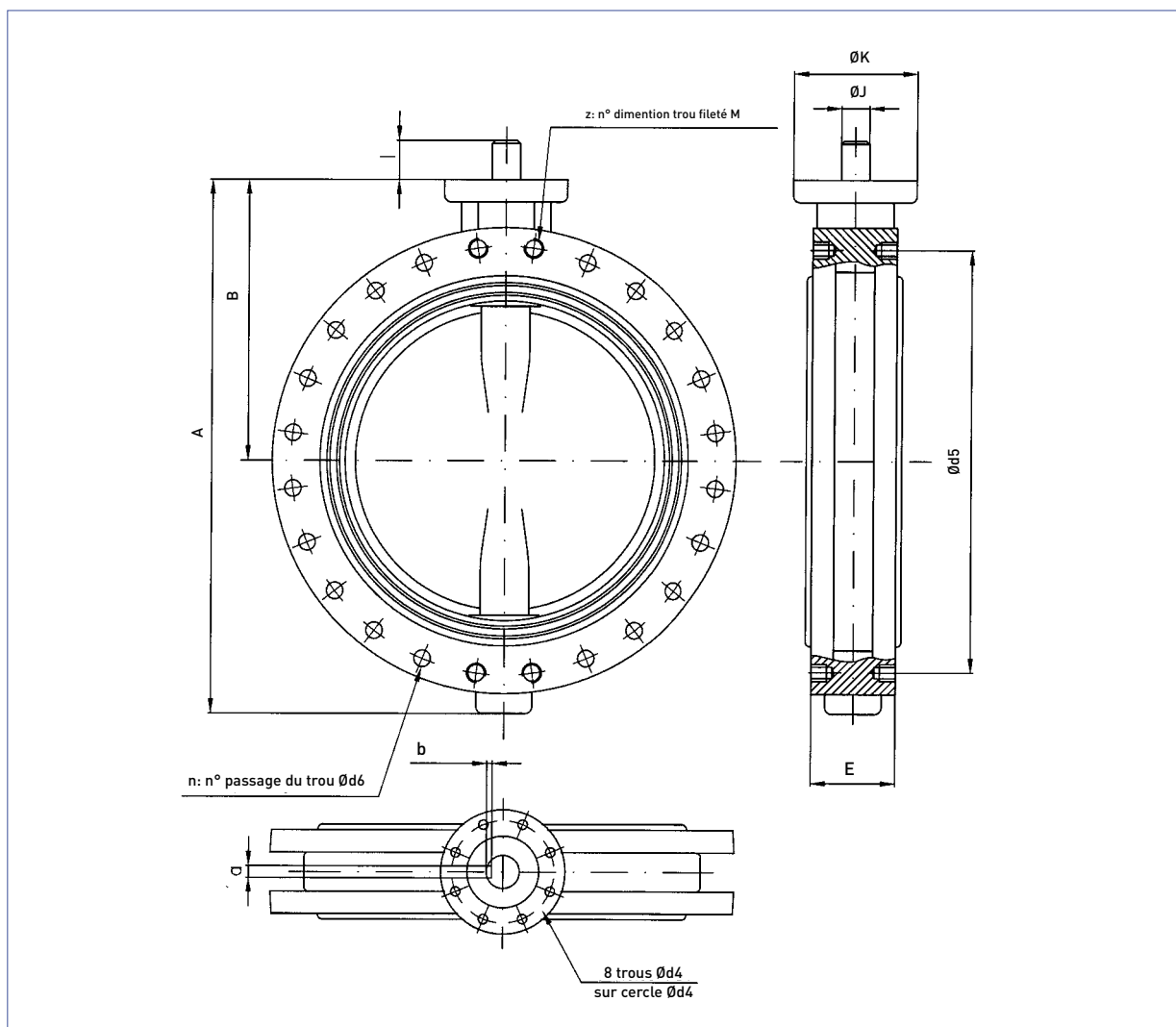
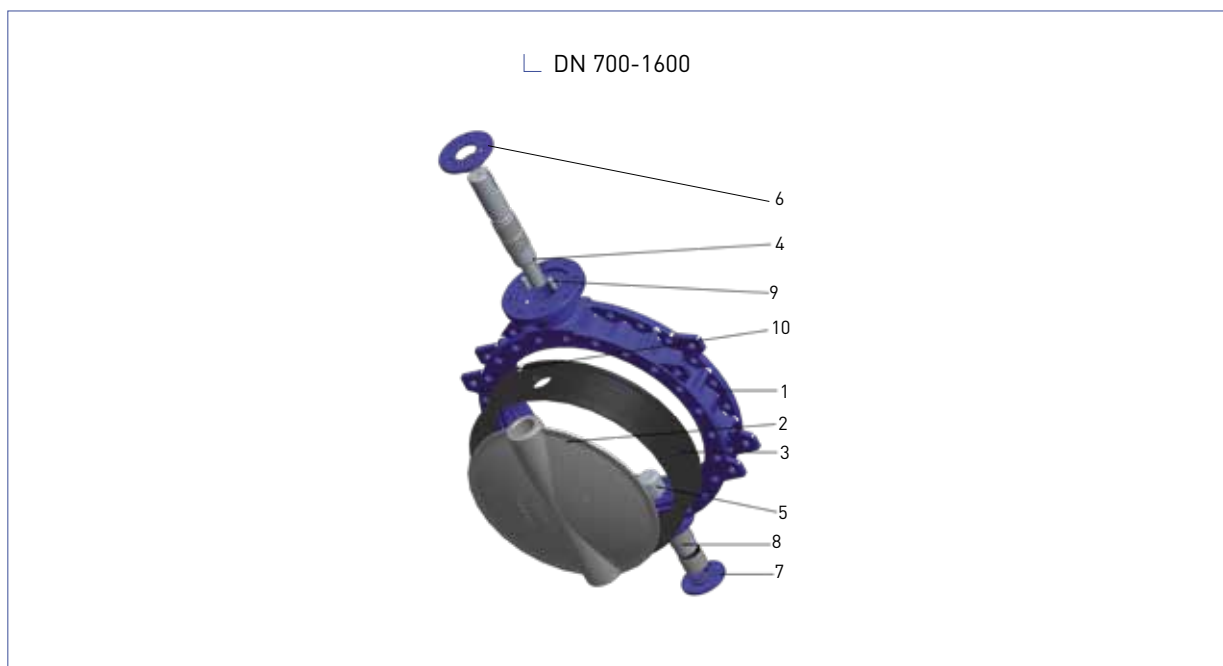

INSTRUCTIONS D'INSTALLATION ET UTILISATION

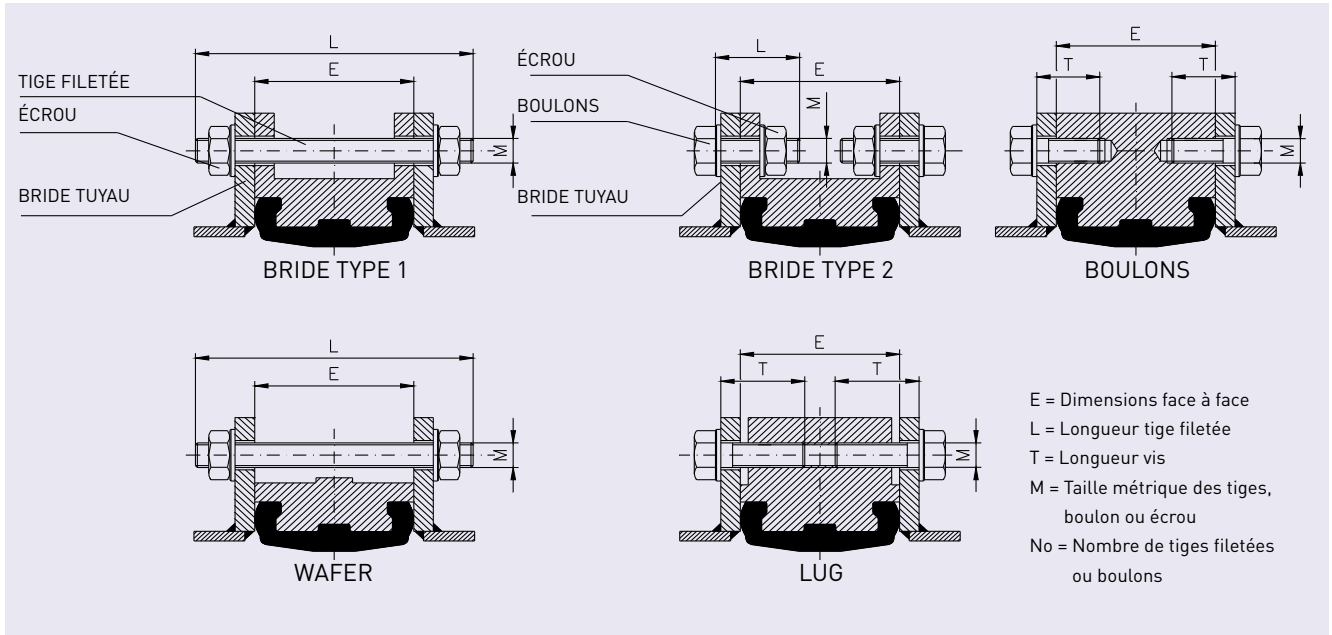

DN		PN 10												PN 16																							
		BOULONNERIE POUR BRIDE TYPE 1 ET WAFER						BOULONNERIE POUR BRIDE TYPE 2						BOULONNERIE POUR LUG						BOULONNERIE POUR BRIDE TYPE 1 ET WAFER						BOULONNERIE POUR BRIDE TYPE 2						BOULONNERIE POUR LUG					
		TIGE FILETÉE			BOULONS			BOULONS			ÉCROU			BOULONS			TIGE FILETÉE			BOULONS			BOULONS			ÉCROU			BOULONS								
E	L	M	N°	T	M	N°	L	M	N°	M	N°	T	M	N°	L	M	N°	T	M	N°	L	M	N°	M	N°	T	M	N°									
32	33	110	16	4	-	-	-	-	-	-	-	-	30	16	8	110	16	4	-	-	-	-	-	-	-	-	30	16	8								
40	33	110	16	4	-	-	-	-	-	-	-	-	30	16	8	110	16	4	-	-	-	-	-	-	-	-	30	16	8								
50	43	125	16	4	-	-	-	-	-	-	-	-	35	16	8	125	16	4	-	-	-	-	-	-	-	-	35	16	8								
65	46	130	16	4	-	-	-	-	-	-	-	-	40	16	8	130	16	4	-	-	-	-	-	-	-	-	40	16	8								
80	46	130	16	8	-	-	-	-	-	-	-	-	40	16	16	130	16	8	-	-	-	-	-	-	-	-	40	16	16								
100	52	140	16	8	-	-	-	-	-	-	-	-	45	16	16	140	16	8	-	-	-	-	-	-	-	-	45	16	16								
125	56	145	16	8	-	-	-	-	-	-	-	-	50	16	16	145	16	8	-	-	-	-	-	-	-	-	50	16	16								
150	56	155	20	8	-	-	-	-	-	-	-	-	50	20	16	155	20	8	-	-	-	-	-	-	-	-	50	20	16								
200	60	165	20	8	-	-	-	-	-	-	-	-	50	20	16	165	20	12	-	-	-	-	-	-	-	-	50	20	24								
250	68	175	20	12	-	-	-	-	-	-	-	-	60	20	24	180	24	12	-	-	-	-	-	-	-	-	60	24	24								
300	78	185	20	12	-	-	-	-	-	-	-	-	65	20	24	200	24	12	-	-	-	-	-	-	-	-	65	24	24								
350	78	185	20	16	-	-	-	-	-	-	-	-	-	-	-	200	24	16	-	-	-	-	-	-	-	-	-	-	-								
400	102	220	24	16	-	-	-	-	-	-	-	-	-	-	-	240	27	16	-	-	-	-	-	-	-	-	-	-	-								
450	114	240	24	16	50	24	8	70	24	32	24	32	-	-	-	265	27	16	65	27	8	70	27	32	27	32	-	-	-								
500	127	260	24	16	65	24	8	85	24	32	24	32	-	-	-	270	30	16	65	30	8	85	30	32	30	32	-	-	-								
600	154	300	27	16	65	27	8	100	27	32	27	32	-	-	-	310	33	16	75	33	8	110	33	32	33	32	-	-	-								
700	165	310	27	20	70	27	8	110	27	40	27	40	-	-	-	330	33	20	75	33	8	120	33	40	33	40	-	-	-								
800	190	350	30	20	75	30	8	120	30	40	30	40	-	-	-	370	36	20	80	36	8	130	36	40	36	40	-	-	-								
900	203	360	30	24	75	30	8	120	30	48	30	48	-	-	-	400	36	24	90	36	8	140	36	48	36	48	-	-	-								
1000	216	380	33	24	85	33	8	130	33	48	33	48	-	-	-	420	39	24	95	39	8	150	39	48	39	48	-	-	-								
1100	216	380	33	28	75	33	8	130	33	56	33	56	-	-	-	420	39	28	75	39	8	150	39	56	39	56	-	-	-								
1200	260	440	36	28	95	36	8	140	36	56	36	56	-	-	-	480	45	28	105	45	8	160	45	56	45	56	-	-	-								
1400	279	470	39	32	100	39	8	145	39	64	39	64	-	-	-	510	45	32	115	45	8	170	45	64	45	64	-	-	-								
1600	318	530	45	36	105	45	8	160	45	72	45	72	-	-	-	580	52	36	120	52	8	180	52	72	52	72	-	-	-								
1600	318	530	45	36	105	45	8	160	45	72	45	72	-	-	-	580	52	36	120	52	8	180	52	72	52	72	-	-	-								

DIMENSIONS POUR L'INSTALLATION

i BON À SAVOIR AVANT L'INSTALLATION

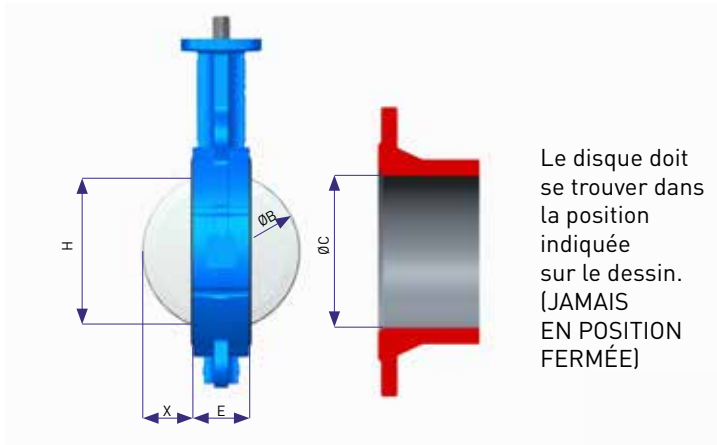

DN	H	X	E	D	C min	C max
32/40	28	5	33	43.5	30	49.5
50	32	5	43	53.4	40	61.5
65	46	10	46	65.2	56	77.5
80	64	17	46	79.2	72	90.5
100	91	27	52	104.8	95	116
125	111	34	56	124.3	117	141.5
150	143	50	56	156.7	145	170.5
200	193.8	72	60	202.9	196	221.5
250	241.5	91	68	250.9	243	276.5
300	291.8	111	78	302	295	327.5
350	321	165.5	78	331	340	359
400	367	139.5	102	381	385	411
450	415	158	114	430.5	435	462
500	464	177	127	481	482	513.5
600	561	213	154	582	585	616.5
700	677.2	266	165	697	688	725
800	768.8	300.9	190	791.9	775	820
900	865.5	342.4	203	889	877	925
1000	969.6	388.7	216	993.4	982	1045
1100	1081.6	443.5	216	1103	1093	1140
1200	1157.7	463.3	260	1186.5	1180	1260
1400	1359.7	554.5	279	1388	1370	1465
1600	1559.9	637	318	1592	1575	1665

INSTRUCTIONS D'INSTALLATION ET UTILISATION

POSITION DE LA VANNE SUR LA CONDUITE

1. Laissez suffisamment d'espace entre les brides pour faciliter l'introduction de la vanne.

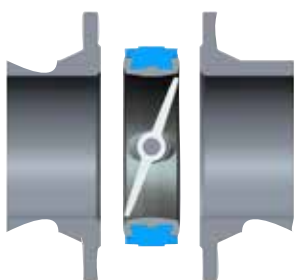

Fig. A

2. Avant de procéder au serrage de la bride, ouvrir entièrement la vanne pour s'assurer du libre mouvement du papillon. Le disque doit se trouver dans la position indiquée sur le dessin B.

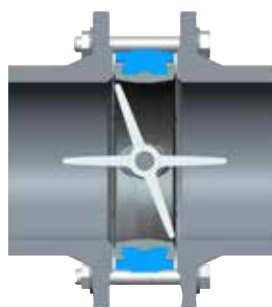
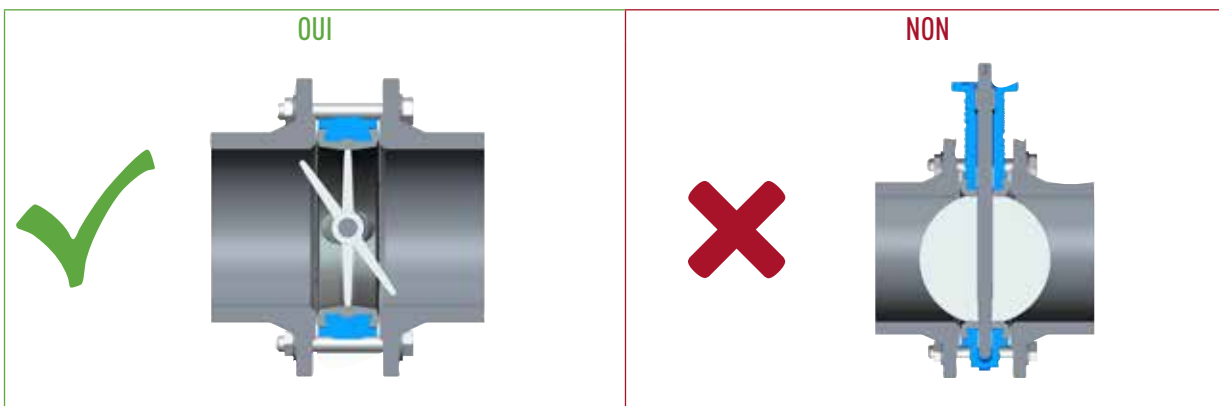

Fig. B



Pour des vannes jusqu'au DN-300 et des fluides propres, on peut positionner l'axe verticalement ou horizontalement, la position horizontale étant conseillée. Dans tous les autres cas, l'installation avec l'axe en position horizontale est obligatoire.



AVERTISSEMENT

Ne jamais souder de brides à un tuyau lorsque la vanne est installée, la chaleur pourrait endommager le corps.

PRÉCAUTIONS DE MONTAGE

- a) Les brides doivent avoir une face plate et seront plaquées sur le corps de la vanne, une fois les boulons serrés.
- b) AUCUN joint n'est nécessaire entre la vanne et les brides.
- c) Ne jamais installer de brides à portée de joint, telles que des manchettes élastiques contre la vanne.

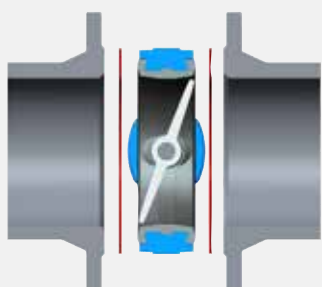

NON



- d) AUCUNE bride à emboîtement ne doit être utilisée comme montré ci-dessous. Le corps de la vanne serait mal maintenu et une distorsion interne pourrait l'endommager.

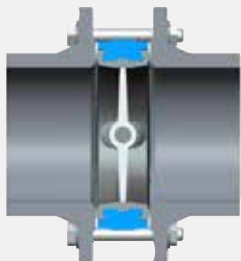

NON



IMPORTANT : Pour les vannes PN 16 il est très important d'utiliser les collerettes ou brides à souder à l'extrémité du tuyau, à fleur de la bride, comme montré sur ce dessin.



DONNÉES HYDRAULIQUES

COEFFICIENT DE DÉBIT C_v : capacité d'une vanne à laisser passer un fluide. Il est techniquement défini comme le volume d'eau à 60°F (en gallons US) qui s'écoulera à travers une vanne par minute avec une chute de pression de 1 psi à travers la vanne.

En d'autres termes, plus l'ouverture de la vanne est grande, plus le C_v est important. Au fur et à mesure de l'ouverture de la vanne, le C_v augmente jusqu'à ce que la vanne soit complètement ouverte, où il atteint son C_v maximum, soit un C_v ouvert à 100% (voir la colonne de droite du tableau de la page 27).

$$K_v = \frac{C_v}{1,16}$$

COEFFICIENT DE DÉBIT K_v : même que ci-dessus en unités métriques m^3/h et Δp en bar.

PERTE DE CHARGE formule de calcul pour les liquides :

$$k_c = \frac{\Delta p}{(p_1 - p_v)}$$

Δp	Chute de pression dans la vanne en kg/cm^2
Q	Débit en m^3/h
SG	Densité relative ou gravité spécifique
K_v	Coefficient de débit de la vanne

POTENTIEL DE CAVITATION quantifié :

La cavitation se produit lorsqu'un liquide tombe en dessous de la pression de vapeur et se transforme en gaz. Quand il retrouve la pression de vapeur et redevient liquide, les bulles gazeuses s'effondrent et libèrent une grande quantité d'énergie sous forme de petites ondes de choc, endommageant considérablement les composants de la vanne.

Lorsque la formule suivante s'applique, il n'y a pas de cavitation dans la vanne :

$$\Delta p = \left(\frac{Q}{K_v} \right)^2 \cdot SG$$

Δp	Chute de pression dans la vanne en kg/cm^2
p_1	Pression absolue juste en amont de la vanne
p_v	Pression de vapeur absolue
k_c	Indice de cavitation. Ce chiffre permet de prévoir le début des dommages liés à la cavitation d'une vanne en particulier

$$\Delta p < k_c \cdot (p_1 - p_v)$$

COURBES DE VARIATION DE DÉBIT

Coefficients de débit (C_v or K_v) liés à l'angle d'ouverture du disque.

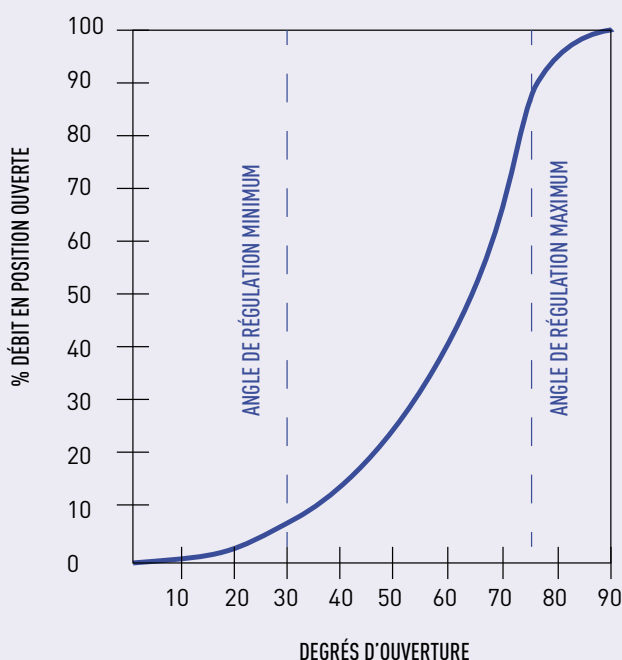

Indice de cavitation (k_c) lié aux angles d'ouverture.

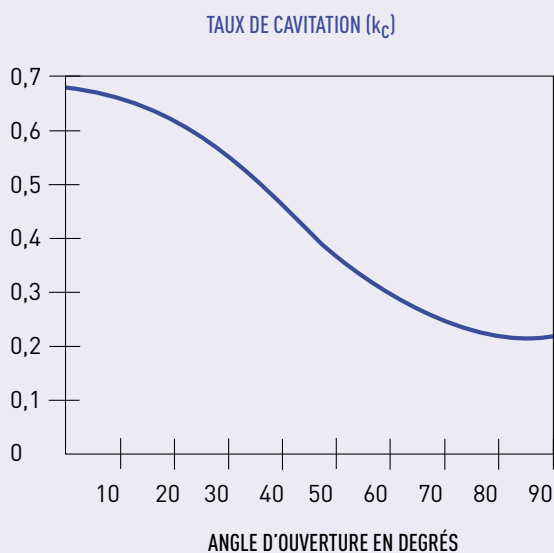

**COEFFICIENT DE DÉBIT CV RELATIF À L'ANGLE D'OUVERTURE DU DISQUE (100% À 90° D'OUVERTURE)**

TAILLE		ANGLE D'OUVERTURE									
mm	Inch.	10°	20°	30°	40°	50°	60°	70°	75°	80°	90° / 100%
40	1 1/2"	1.3	3.5	8	15	26	42	65	89	95	100
50	2"	2	5.5	13	24	41	66	103	141	150	158
65	2 1/2"	3.5	9.5	22	41	70	113	175	240	257	270
80	3"	5.5	15	34	64	110	179	276	378	404	425
100	4"	9	25	57	107	185	298	462	632	675	710
125	5"	15	41	94	176	305	494	764	1.046	1.116	1.175
150	6"	23	62	142	265	460	743	1.150	1.575	1.681	1.770
200	8"	43	115	264	495	858	1.386	2.145	2.937	3.135	3.300
250	10"	69	185	424	795	1.378	2.226	3.445	4.717	5.035	5.300
300	12"	100	269	616	1.155	2.002	3.234	5.005	6.853	7.315	7.700
350	14"	137	367	840	1.575	2.730	4.410	6.825	9.345	9.975	10.500
400	16"	182	490	1.120	2.100	3.640	5.880	9.100	12.460	13.300	14.000
450	18"	237	637	1.456	2.730	4.732	7.644	11.830	16.198	17.290	18.200
500	20"	302	812	1.856	3.480	6.032	9.744	15.080	20.648	22.040	23.200
600	24"	438	1177	2.691	5.046	8.746	14.129	21.866	29.940	31.958	33.640
700	28"	618	1662	3.800	7.125	12.350	19.950	30.875	42.275	45.125	47.500
800	32"	814	2191	5.008	9.390	16.276	26.292	40.690	55.714	59.470	62.600
900	36"	1056	2842	6.496	12.180	21.112	34.104	52.780	72.268	77.140	81.200
1000	40"	1326	3570	8.160	15.300	26.520	42.840	66.300	90.780	96.900	102.000
1200	48"	1960	5278	12.064	22.620	39.208	63.336	98.020	134.212	143.260	150.800
1400	56"	2790	7510	17.170	32.190	55.800	90.130	139.500	191.000	203.900	214.600
1600	64"	3835	10325	23.600	44.250	76.700	123.900	191.750	262.550	280.250	295.000
1800	72"	5070	13650	31.200	58.500	101.400	163.800	253.500	347.100	370.500	390.000

Le coefficient de débit Cv est le débit en US GPM (gallons US par minute) qui, en passant par la vanne, produit une perte de charge (Δp) de 1 psi. Les valeurs indiquées ci-dessus sont les coefficients de débit liés à l'angle d'ouverture du disque.

Ces valeurs sont données à titre indicatif car elles ont été calculées dans des conditions de fonctionnement idéales.

Les vannes papillon centrées sont conçues comme des vannes d'isolement. Cependant, elles peuvent être utilisées pour la régulation dans la fenêtre de fonctionnement indiquée ci-dessus (angle de 30° à 75°).

En tant que spécialiste des vannes de régulation, nous fournissons notre expertise, nos conseils, des fiches techniques de vannes spécifiques aux projets, qui comprennent des informations complètes sur leurs conditions et valeurs de fonctionnement.

Pour plus d'informations, n'hésitez pas à contacter nos ingénieurs.

VALEURS DE COUPLE

DN	PRESSION MAXIMALE DE FONCTIONNEMENT (BAR)				BRIDE SUPÉRIEURE
	3	6	10	16	
	Disque réduit		Disque standard		
32/40	-	-	18	22	F05 - #11
50	-	-	18	22	F05 - #11
65	-	-	27	33	F05 - #11
80	-	-	36	44	F05 - #11
100	-	-	55	66	F05 - #11
125	-	-	73	88	F07 - #14
150	-	-	120	143	F07 - #14
200	-	-	216	260	F07 - #17
250	-	-	364	437	F10 - #22
300	-	-	553	663	F12 - #22
350	-	-	572	650	F12 - #22
400	-	-	585	710	F12 - #27
450	-	-	1.430	1.900	F14 - #36
500	-	-	1.850	2.600	F14 - #36
600	-	-	1.910	2.800	F16 - #46
700	1.950	2.730	4.420	6.240	F25 - Ø80
800	2.470	3.510	5.850	8.190	F25 - Ø80
900	3.250	4.550	7.800	10.140	F25 - Ø95
1000	3.900	5.850	9.750	12.350	F25 - Ø95
1100	5.850	14.300	16.250	25.350	F25 - Ø95
1200	7.410	16.510	19.812	33.150	F30 - Ø100
1400	16.354	19.344	32.240	43.524	F35 - Ø120
1600	26.000	45.000	70.000	-	F40 - Ø150

MANŒUVRE

Nous proposons des systèmes de manœuvre permettant de choisir la meilleure option pour chaque installation :

- Levier
- Réducteur à volant
- Actionneur électrique quart de tour
- Actionneur électrique multi-tours
- Actionneur pneumatique simple effet
- Actionneur pneumatique double effet

COMMANDE À LEVIER



LEVIER

- En aluminium
- Verrouillable dans n'importe quelle position

COMMANDE À VOLANT - RÉDUCTEUR STANDARD



RÉDUCTEUR TYPE 3D

- └ Avec volant en fonte
- └ Arbre en acier inoxydable
- └ Fermeture sens horaire (FSH)
- └ Protection IP65
- └ Indicateur visuel de position

RÉDUCTEUR TYPE EG

- └ Avec volant en fonte
- └ Arbre en acier inoxydable
- └ Fermeture sens horaire (FSH)
- └ Protection IP68
- └ Indicateur visuel de position

COMMANDE À VOLANT - RÉDUCTEUR EN OPTION

RÉDUCTEUR TYPE AUMA GS

- └ Avec volant en acier inoxydable
- └ Arbre en acier inoxydable
- └ Fermeture sens horaire (FSH)
- └ Protection IP68
- └ Indicateur visuel de position étanche indicator



RÉDUCTEUR TYPE PRO-GEAR Q

- └ Avec volant soudé
- └ Arbre en acier inoxydable
- └ Boulonnerie en acier inoxydable
- └ Fermeture sens horaire (FSH)
- └ Protection IP68
- └ Indicateur visuel de position étanche
- └ -25°C à 110°C
- └ Notre standard pour les applications de dessalement



RÉDUCTEUR TYPE SKG

- └ Avec volant en fonte
- └ Arbre en acier inoxydable
- └ Fermeture sens horaire (FSH) ou anti-horaire (FAH)
- └ Protection IP68
- └ Indicateur visuel de position
- └ Fermeture en deux temps pour prévenir les coups de bélier
- └ Convient à une installation enterrée



ACTIONNEMENT MANUEL

RÉDUCTEUR STANDARD TYPE 3D/EG

DN	PRESSION MAX. DE SERVICE (BAR)	BRIDE SUPÉRIEURE	TAILLE DU RÉDUCTEUR	COUPLE DU RÉDUCTEUR (NM)	RATIO	Ø VOLANT
32/40	10/16	F05 - #11	3D-15	150	24:1	144
50	10/16	F05 - #11	3D-15	150	24:1	144
65	10/16	F05 - #11	3D-15	150	24:1	144
80	10/16	F05 - #11	3D-15	150	24:1	144
100	10/16	F05 - #11	3D-15	150	24:1	144
125	10/16	F07 - #14	3D-15	150	24:1	144
150	10/16	F07 - #14	3D-15	150	24:1	144
200	10/16	F07 - #17	3D-50	500	30:1	283
250	10/16	F10 - #22	3D-50	500	30:1	283
300	10/16	F12 - #22	3D-120	1.200	50:1	283
350	10	F12 - #22	EG 700	700	40:1	300
350	16	F12 - #22	EG 700	700	40:1	300
400	10	F12 - #27	EG 1K	1.000	44:1	300
400	16	F12 - #27	EG 1K	1.000	44:1	300
450	10	F14 - #36	EG 1K5	1.500	65:1	500
450	16	F14 - #36	EG 2K	2.000	60:1	500
500	10	F14 - #36	EG 2K	2.000	60:1	500
500	16	F14 - #36	EG 3K	3.000	80:1	500
600	10	F16 - #46	EG 3K	3.000	80:1	500
600	16	F16 - #46	EG 3K	3.000	80:1	500
700	3	F25 - Ø80	EG 3K	3.000	80:1	500
700	6	F25 - Ø80	EG 3K	3.000	80:1	500
700	10	F25 - Ø80	EG 5K5	5.500	73:1	500
700	16	F25 - Ø80	EG 6K5	6.500	292:1	500
800	3	F25 - Ø80	EG 3K	3.000	80:1	500
800	6	F25 - Ø80	EG 5K5	5.500	73:1	500
800	10	F25 - Ø80	EG 6K5	6.500	292:1	500
800	16	F25 - Ø80	EG 10K	10.000	300:1	600
900	3	F25 - Ø95	EG 10K	10.000	300:1	600
900	6	F25 - Ø95	EG 10K	10.000	300:1	600
900	10	F25 - Ø95	EG 10K	10.000	300:1	600
900	16	F25 - Ø95	EG 15K	15.000	450:1	600
1000	3	F25 - Ø95	EG 10K	10.000	300:1	600
1000	6	F25 - Ø95	EG 10K	10.000	300:1	600
1000	10	F25 - Ø95	EG 10K	10.000	300:1	600
1000	16	F25 - Ø95	EG 15K	15.000	450:1	600
1100	3	F25 - Ø95	EG 10K	10.000	300:1	600
1100	6	F25 - Ø95	EG 15K	15.000	450:1	600
1100	10	F25 - Ø95	EG 22K5	22.500	360:1	600
1100	16	F25 - Ø95	EG 35K	35.000	1114:1	750
1200	3	F30 - Ø100	EG 15K	15.000	450:1	600
1200	6	F30 - Ø100	EG 22K5	22.500	360:1	600
1200	10	F30 - Ø100	EG 22K5	22.500	360:1	600
1200	16	F30 - Ø100	EG 35K	35.000	1114:1	750
1400	3	F35 - Ø120	EG 35K	35.000	1114:1	750
1400	6	F35 - Ø120	EG 35K	35.000	1114:1	750
1400	10	F35 - Ø120	EG 35K	35.000	1114:1	750
1400	16	F35 - Ø120	EG 50K	50.000	1261:1	750
1600	3	F40 - Ø150	EG 50K	50.000	1261:1	750
1600	6	F40 - Ø150	EG 50K	50.000	1261:1	750
1600	10	F40 - Ø150	EG 75K	75.000	1826:1	750

RÉDUCTEUR TYPE AUMA GS

DN	PRESSION MAX. DE SERVICE (BAR)	BRIDE SUPÉRIEURE	TAILLE DU RÉDUCTEUR	COUPLE DU RÉDUCTEUR (NM)	RATIO	Ø VOLANT
32/40	10/16	F05 - #11	GS 50.3	750	51:1	200
50	10/16	F05 - #11	GS 50.3	750	51:1	200
65	10/16	F05 - #11	GS 50.3	750	51:1	200
80	10/16	F05 - #11	GS 50.3	750	51:1	200
100	10/16	F05 - #11	GS 50.3	750	51:1	200
125	10/16	F07 - #14	GS 50.3	750	51:1	200
150	10/16	F07 - #14	GS 50.3	750	51:1	200
200	10/16	F07 - #17	GS 50.3	750	51:1	200
250	10/16	F10 - #22	GS 50.3	750	51:1	200
300	10/16	F12 - #22	GS 63.3	1.500	51:1	380
350	10	F12 - #22	GS 63.3	1.500	51:1	380
350	16	F12 - #22	GS 63.3	1.500	51:1	380
400	10	F12 - #27	GS 63.3	1.500	51:1	380
400	16	F12 - #27	GS 63.3	1.500	51:1	380
450	10	F14 - #36	GS 80.3	3.000	53:1	420
450	16	F14 - #36	GS 80.3	3.000	53:1	420
500	10	F14 - #36	GS 80.3	3.000	53:1	420
500	16	F14 - #36	GS 80.3	3.000	53:1	420
600	10	F16 - #46	GS 100.3	6.000	52:1	420
600	16	F16 - #46	GS 100.3	6.000	52:1	420
700	3	F25 - Ø80	GS 125.3	12.000	208:1	420
700	6	F25 - Ø80	GS 125.3	12.000	208:1	420
700	10	F25 - Ø80	GS 125.3	12.000	208:1	420
700	16	F25 - Ø80	GS 125.3	12.000	208:1	420
800	3	F25 - Ø80	GS 125.3	12.000	208:1	420
800	6	F25 - Ø80	GS 125.3	12.000	208:1	420
800	10	F25 - Ø80	GS 125.3	12.000	208:1	420
800	16	F25 - Ø80	GS 125.3	12.000	208:1	420
900	3	F25 - Ø95	GS 160.3	17.500	442:1	420
900	6	F25 - Ø95	GS 160.3	17.500	442:1	420
900	10	F25 - Ø95	GS 160.3	17.500	442:1	420
900	16	F25 - Ø95	GS 160.3	17.500	442:1	420
1000	3	F25 - Ø95	GS 160.3	17.500	442:1	420
1000	6	F25 - Ø95	GS 160.3	17.500	442:1	420
1000	10	F25 - Ø95	GS 160.3	17.500	442:1	420
1000	16	F25 - Ø95	GS 160.3	17.500	442:1	600
1100	3	F25 - Ø95	GS 160.3	17.500	442:1	600
1100	6	F25 - Ø95	GS 160.3	17.500	442:1	600
1100	10	F25*(F30) - Ø95	GS 160.3	17.500	442:1	600
1100	16	F25*(F30) - Ø95	GS 200.3-F30	35.000	864:1	600
1200	3	F30 - Ø100	GS 160.3	17.500	442:1	420
1200	6	F30 - Ø100	GS 160.3	17.500	442:1	420
1200	10	F30 - Ø100	GS 200.3	35.000	864:1	600
1200	16	F30*(F35) - Ø100	GS 200.3	35.000	864:1	600
1400	3	F35 - Ø120	GS 200.3	35.000	864:1	600
1400	6	F35 - Ø120	GS 200.3	35.000	864:1	600
1400	10	F35 - Ø120	GS 200.3	35.000	864:1	600
1400	16	F35 - Ø120	GS 250.3 (sortie arbre Ø20)	70.000	848:1	630
1600	3	F40 - Ø150	GS 250.3 (sortie arbre Ø20)	70.000	848:1	630
1600	6	F40 - Ø150	GS 250.3 (sortie arbre Ø20)	70.000	848:1	630
1600	10	F40 - Ø150	GS 250.3	70.000	848:1	630

*Bride d'adaptation

RÉDUCTEUR TYPE PROGEAR Q

DN	PRESSION MAX. DE SERVICE (BAR)	BRIDE SUPÉRIEURE	TAILLE DU RÉDUCTEUR	COUPLE DU RÉDUCTEUR (NM)	RATIO	Ø VOLANT
32/40	10/16	F05 - #11	Q-200-S*	200	40:1	W160
50	10/16	F05 - #11	Q-200-S*	200	40:1	W160
65	10/16	F05 - #11	Q-200-S*	200	40:1	W160
80	10/16	F05 - #11	Q-200-S*	200	40:1	W160
100	10/16	F05 - #11	Q-200-S*	200	40:1	W160
125	10/16	F07 - #14	Q-200-S*	200	40:1	W160
150	10/16	F07 - #14	Q-200-S*	200	40:1	W160
200	10/16	F07 - #17	Q-400-S	400	44:1	W160
250	10/16	F10 - #22	Q-800-S	800	40:1	W250
300	10/16	F12 - #22	Q-800-S	800	40:1	W250
350	10	F12 - #22	Q-800-S	800	40:1	W250
350	16	F12 - #22	Q-800-S	800	40:1	W250
400	10	F12 - #27	Q-800-S	800	40:1	W250
400	16	F12 - #27	Q-800-S	800	40:1	W250
450	10	F14 - #36	Q-1500-S	1.500	42:1	W300
450	16	F14 - #36	Q-2000-S	2.000	48:1	W400
500	10	F14 - #36	Q-2000-S	2.000	48:1	W400
500	16	F14 - #36	Q-3000-S	3.000	62:1	W500
600	10	F16 - #46	Q-3000-S	3.000	62:1	W500
600	16	F16 - #46	Q-3000-S	3.000	62:1	W500
700	3	F25 - Ø80	Q-4000-S	4.000	72:1	W500
700	6	F25 - Ø80	Q-4000-S	4.000	72:1	W500
700	10	F25 - Ø80	Q-6500-S	6.500	267:1	W600
700	16	F25 - Ø80	Q-6500-S	6.500	267:1	W600
800	3	F25 - Ø80	Q-4000-S	4.000	72:1	W500
800	6	F25 - Ø80	Q-12000-S	12.000	267:1	W700
800	10	F25 - Ø80	Q-6500-S	6.500	267:1	W600
800	16	F25 - Ø80	Q-12000-S	12.000	267:1	W700
900	3	F25 - Ø95	Q-12000-S	12.000	267:1	W700
900	6	F25 - Ø95	Q-12000-S	12.000	267:1	W700
900	10	F25 - Ø95	Q-12000-S	12.000	267:1	W700
900	16	F25 - Ø95	Q-12000-S	12.000	267:1	W700
1000	3	F25 - Ø95	Q-12000-S	12.000	267:1	W700
1000	6	F25 - Ø95	Q-12000-S	12.000	267:1	W700
1000	10	F25 - Ø95	Q-12000-S	12.000	267:1	W700
1000	16	F25 - Ø95	Q-16000-S	16.000	267:1	W700
1100	3	F25 - Ø95	Q-12000-S	12.000	267:1	W700
1100	6	F25 - Ø95	Q-16000-S	16.000	648:1	W700
1100	10	F25 - Ø95	Q-20000-S	20.000	648:1	W700
1100	16	F25 - Ø95	Q-32000-S	32.000	960:1	W700
1200	3	F30 - Ø100	Q-12000-S	12.000	267:1	W700
1200	6	F30 - Ø100	Q-20000-S	20.000	648:1	W700
1200	10	F30 - Ø100	Q-20000-S	20.000	648:1	W700
1200	16	F30 - Ø100	Q-50000-S	50.000	960:1	W700
1400	3	F35 - Ø120	Q-24000-S	24.000	720:1	W700
1400	6	F35 - Ø120	Q-24000-S	24.000	720:1	W700
1400	10	F35 - Ø120	Q-50000-S	50.000	960:1	W700
1400	16	F35 - Ø120	Q-50000-S	50.000	960:1	W700
1600	3	F40 - Ø150	Q-50000-S	50.000	960:1	W700
1600	6	F40 - Ø150	Q-50000-S	50.000	960:1	W700
1600	10	F40 - Ø150	Q-70000-S	70.000	1280:1	W700

*Q-400-S pour fin de course

RÉDUCTEUR TYPE SKG

DN	PRESSION MAX. DE SERVICE (BAR)	BRIDE SUPÉRIEURE	TAILLE DU RÉDUCTEUR	COUPLE DU RÉDUCTEUR (NM)	RATIO	Ø VOLANT
125	10/16	F07 - #14	SKG 01	250	72:1	200
150	10/16	F07 - #14	SKG 01	250	72:1	200
200	10/16	F07 - #17	SKG 01	250	72:1	200
250	10/16	F10 - #22	SKG 05	500	72:1	200
300	10/16	F12 - #22	SKG 1	1.000	100:1	200
350	10	F12 - #22	SKG 1	1.000	100:1	200
350	16	F12 - #22	SKG 1	1.000	100:1	200
400	10	F12 - #27	SKG 1	1.000	100:1	200
400	16	F12 - #27	SKG 1	1.000	100:1	200
450	10	F14 - #36	SKG 2	2.000	116:1	250
450	16	F14 - #36	SKG 2	2.000	116:1	250
500	10	F14 - #36	SKG 2	2.000	116:1	250
500	16	F14 - #36	SKG 4	4.000	144:1	250
600	10	F16 - #46	SKG 4	4.000	144:1	250
600	16	F16 - #46	SKG 4	4.000	144:1	250
700	3	F25 - Ø80	SKG 8	8.800	148:1	350
700	6	F25 - Ø80	SKG 8	8.800	148:1	350
700	10	F25 - Ø80	SKG 8	8.800	148:1	350
700	16	F25 - Ø80	SKG 8	8.800	148:1	350
800	3	F25 - Ø80	SKG 8	8.800	148:1	350
800	6	F25 - Ø80	SKG 8	8.800	148:1	350
800	10	F25 - Ø80	SKG 8	8.800	148:1	350
800	16	F25 - Ø80	SKG 8	8.800	148:1	350
900	3	F25 - Ø95	SKG 8	8.800	148:1	350
900	6	F25 - Ø95	SKG 8	8.800	148:1	350
900	10	F25 - Ø95	SKG 8	8.800	148:1	350
900	16	F25 - Ø95	SKG 16	16.589	184:1	500
1000	3	F25 - Ø95	SKG 8	8.800	148:1	350
1000	6	F25 - Ø95	SKG 8	8.800	148:1	350
1000	10	F25 - Ø95	SKG 16	16.589	184:1	500
1000	16	F25 - Ø95	SKG 16	16.589	184:1	500
1100	3	F25 - Ø95	SKG 8	8.800	148:1	350
1100	6	F25 - Ø95	SKG 16	16.589	184:1	500
1100	10	F25 - Ø95	SKG 16	16.589	184:1	500
1100	16	F25 - Ø95	SKG 32	32.086	242:1	350
1200	3	F30 - Ø100	SKG 16	16.589	184:1	500
1200	6	F30 - Ø100	SKG 16	16.589	184:1	500
1200	10	F30 - Ø100	SKG 32	32.086	242:1	350
1200	16	F30 - Ø100	SKG 32	32.086	242:1	350
1400	3	F35 - Ø120	SKG 32	32.086	242:1	350
1400	6	F35 - Ø120	SKG 32	32.086	242:1	350
1400	10	F35 - Ø120	SKG 32	32.086	242:1	350
1400	16	F35 - Ø120	SKG 63+IV25	63.086	1063:1	350
1600	3	F40 - Ø150	SKG 63+IV25	63.086	1063:1	350
1600	6	F40 - Ø150	SKG 63+IV25	63.086	1063:1	350

COMMANDE PAR ACTIONNEUR ÉLECTRIQUE

ACTIONNEUR ÉLECTRIQUE AUMA

- └ SA/SAR multi-tours, quart de tour SQ
- └ Tout ou rien, S2 - 15 min
- └ 2 interrupteurs de fin de course
- └ 2 interrupteurs de couple
- └ Volant de secours pour commande manuelle
- └ Alimentation triphasée 400V-50Hz (alternatives sur demande)
- └ Revêtement :
Actionneurs électriques SQ et SA : type KS
Réducteurs GS : type KS jusqu'au modèle GS80.3,
autre modèles : type KN
- └ Résistance chauffante pour éviter la condensation
- └ Protection IP68



ACTIONNEUR ÉLECTRIQUE DREHMO

- └ Multi-tourn D, quart de tour DP
- └ Tout ou rien, S2 - 15 min
- └ 2 interrupteurs de fin de course
- └ 2 interrupteurs de couple
- └ Volant de secours pour commande manuelle
- └ Alimentation triphasée 400V-50Hz (alternatives sur demande)
- └ Revêtement :
Actionneurs électriques : type K3
Réducteurs GQB : type C2
- └ Résistance chauffante pour éviter la condensation
- └ Protection IP67



FONCTIONNEMENT AVEC ACTIONNEURS ÉLECTRIQUES QUART DE TOUR

DN	PRESSION DE SERVICE MAX (BAR)	BRIDE SUPÉRIEURE	TAILLE ACTIONNEUR	COUPLE ACTIONNEUR (NM)	DURÉE DE FONCTIONNEMENT (S)
AUMA SQ					
32/40	10/16	F05 - #11	SQ 05.2	150	22
50	10/16	F05 - #11	SQ 05.2	150	22
65	10/16	F05 - #11	SQ 05.2	150	22
80	10/16	F05 - #11	SQ 05.2	150	22
100	10/16	F05 - #11	SQ 05.2	150	22
125	10/16	F07 - #14	SQ 05.2	150	22
150	10/16	F07 - #14	SQ 05.2	150	22
200	10/16	F07 - #17	SQ 07.2	300	22
250	10/16	F10 - #22	SQ 10.2	600	22
300	10	F12 - #22	SQ 10.2	600	22
300	16	F12 - #22	SQ 12.2	1.200	22
350	10	F12 - #22	SQ 10.2	600	22
350	16	F12 - #22	SQ 12.2	1.200	22
400	10	F12 - #27	SQ 10.2	600	22
400	16	F12 - #27	SQ 12.2	1.200	22
450	10	F14 - #36	SQ 14.2	2.400	48
450	16	F14 - #36	SQ 14.2	2.400	48
500	10	F14 - #36	SQ 14.2	2.400	48
600	10	F16 - #46	SQ 14.2	2.400	48



FONCTIONNEMENT AVEC ACTIONNEURS ÉLECTRIQUES QUART DE TOUR

DN	PRESSIION DE SERVICE MAX (BAR)	BRIDE SUPÉRIEURE	TAILLE ACTIONNEUR	COUPLE ACTIONNEUR (NM)	DURÉE DE FONCTIONNEMENT (S)	
DREHMO DP						
					3ph	1ph
32/40	10/16	F05 - #11	DP-150	150	8/16/24/34	16
50	10/16	F05 - #11	DP-150	150	8/16/24/34	16
65	10/16	F05 - #11	DP-150	150	8/16/24/34	16
80	10/16	F05 - #11	DP-150	150	8/16/24/34	16
100	10/16	F05 - #11	DP-150	150	8/16/24/34	16
125	10/16	F07 - #14	DP-150	150	8/16/24/34	16
150	10/16	F07 - #14	DP-150	150	8/16/24/34	16
200	10/16	F07 - #17	DP-299	300	8/16/24/34	16
250	10/16	F10 - #22	DP-450	450	8/16/24/34	16
300	10/16	F12 - #22	DP-600	600	8/16/32/48/67	16/32
350	10	F12 - #22	DP-600	600	8/16/32/48/67	16/32
350	16	F12 - #22	DP-900	900	8/16/32/48/67	16/32
400	10	F12 - #27	DP-600	600	8/16/32/48/67	16/32
400	16	F12 - #27	DP-900	900	8/16/32/48/67	16/32

DN	PRESSIION DE SERVICE MAX (BAR)	BRIDE SUPÉRIEURE	TAILLE ACTIONNEUR	COUPLE ACTIONNEUR (NM)	DURÉE DE FONCTIONNEMENT (S)	
BERNARD AQ						
32/40	10/16	F05 - #11	AQ5	50	16	
50	10/16	F05 - #11	AQ5	50	16	
65	10/16	F05 - #11	AQ5	50	16	
80	10/16	F05 - #11	AQ5	50	16	
100	10/16	F05 - #11	AQ10	100	25	
125	10/16	F07 - #14	AQ10	100	25	
150	10/16	F07 - #14	AQ25	250	30	
200	10	F07 - #17	AQ25	250	30	
200	16	F07 - #17	AQ30	300	35	
250	10	F10 - #22	AQ50	500	35	
250	16	F10 - #22	AQ50	500	35	
300	10	F12 - #22	AQ80	800	60	
300	16	F12 - #22	AQ80	800	60	

FONCTIONNEMENT AVEC ACTIONNEURS ÉLECTRIQUES MULTI-TOURS

DN	PRESSION DE SERVICE MAX (BAR)	BRIDE SUPÉRIEURE	TAILLE RÉDUCTEUR	RATIO	TAILLE ACTIONNEUR	COUPLE ACTIONNEUR (NM)	RPM	DURÉE DE FONCTIONNEMENT (S)
AUMA SA AVEC RÉDUCTEUR TYPE GS								
32/40	10/16	F05 - #11	GS 50.3	51:1	SA 07.2	500	22	35
50	10/16	F05 - #11	GS 50.3	51:1	SA 07.2	500	22	35
65	10/16	F05 - #11	GS 50.3	51:1	SA 07.2	500	22	35
80	10/16	F05 - #11	GS 50.3	51:1	SA 07.2	500	22	35
100	10/16	F05 - #11	GS 50.3	51:1	SA 07.2	500	22	35
125	10/16	F07 - #14	GS 50.3	51:1	SA 07.2	500	22	35
150	10/16	F07 - #14	GS 50.3	51:1	SA 07.2	500	22	35
200	10/16	F07 - #17	GS 50.3	51:1	SA 07.2	500	22	35
250	10/16	F10 - #22	GS 50.3	51:1	SA 07.2	500	22	35
300	10/16	F12 - #22	GS 63.3	51:1	SA 07.6	1.000	22	35
350	10	F12 - #22	GS 63.3	51:1	SA 07.6	1.000	22	35
350	16	F12 - #22	GS 63.3	51:1	SA 07.6	1.000	22	35
400	10	F12 - #27	GS 63.3	51:1	SA 07.6	1.000	22	35
400	16	F12 - #27	GS 63.3	51:1	SA 07.6	1.000	22	35
450	10	F14 - #36	GS 100.3	208:1	SA 07.2	2.130	22	142
450	16	F14 - #36	GS 100.3	208:1	SA 07.2	2.130	22	142
500	10	F14 - #36	GS 100.3	208:1	SA 07.2	2.130	22	142
500	16	F14 - #36	GS 100.3	208:1	SA 07.6	4.000	22	142
600	10	F16 - #46	GS 100.3	208:1	SA 07.2	2.130	22	142
600	16	F16 - #46	GS 100.3	208:1	SA 07.6	4.000	22	142
700	3	F25 - Ø80	GS 125.3	208:1	SA 07.6	4.362	22	142
700	6	F25 - Ø80	GS 125.3	208:1	SA 07.6	4.362	22	142
700	10	F25 - Ø80	GS 125.3	208:1	SA 07.6	4.362	22	142
700	16	F25 - Ø80	GS 125.3	208:1	SA 10.2	8.000	22	142
800	3	F25 - Ø80	GS 125.3	208:1	SA 07.6	4.360	22	142
800	6	F25 - Ø80	GS 125.3	208:1	SA 07.6	4.360	22	142
800	10	F25 - Ø80	GS 125.3	208:1	SA 10.2	8.000	22	142
800	16	F25 - Ø80	GS 160.3	442:1	SA 07.6	9.300	22	301
900	3	F25 - Ø95	GS 160.3	442:1	SA 07.6	9.300	22	301
900	6	F25 - Ø95	GS 160.3	442:1	SA 07.6	9.300	22	301
900	10	F25 - Ø95	GS 160.3	442:1	SA 07.6	9.300	22	301
900	16	F25 - Ø95	GS 160.3	442:1	SA 10.2	14.000	22	301
1000	3	F25 - Ø95	GS 160.3	442:1	SA 07.6	9.300	22	301
1000	6	F25 - Ø95	GS 160.3	442:1	SA 07.6	9.300	22	301
1000	10	F25 - Ø95	GS 160.3	442:1	SA 10.2	14.000	22	301
1000	16	F25 - Ø95	GS 160.3	442:1	SA 10.2	14.000	22	301
1100	3	F25 - Ø95	GS 160.3	442:1	SA 07.6	9.300	22	301
1100	6	F25 - Ø95	GS 160.3	442:1	SA 10.2	14.000	22	301
1100	10	F25*(F30) - Ø95	GS 200.3	864:1	SA 07.6	16.080	45	288
1100	16	F25*(F30) - Ø95	GS 200.3	864:1	SA 10.2	28.000	45	288
1200	3	F30 - Ø100	GS 160.3	442:1	SA 07.6	9.300	22	301
1200	6	F30 - Ø100	GS 200.3	864:1	SA 07.6	16.080	45	288
1200	10	F30 - Ø100	GS 200.3	864:1	SA 10.2	28.000	45	288
1200	16	F30*(F35) - Ø100	GS 250.3	1718:1	SA 10.2	56.000	90	287
1400	3	F35 - Ø120	GS 200.3	864:1	SA 10.2	28.000	45	288
1400	6	F35 - Ø120	GS 200.3	864:1	SA 10.2	28.000	45	288
1400	10	F35 - Ø120	GS 250.3	1718:1	SA 10.2	56.000	90	287
1400	16	F35 - Ø120	GS 250.3	1718:1	SA 10.2	56.000	90	287
1600	3	F40 - Ø150	GS 250.3	1718:1	SA 10.2	56.000	90	287
1600	6	F40 - Ø150	GS 250.3	1718:1	SA 10.2	56.000	90	287
1600	10	F40 - Ø150	GS 315	1696:1	SA 10.2	78.000	90	283

*Bride d'adaptation

FONCTIONNEMENT AVEC ACTIONNEURS ÉLECTRIQUES MULTI-TOURS

DN	PRESSION DE SERVICE MAX (BAR)	BRIDE SUPÉRIEURE	TAILLE RÉDUCTEUR	RATIO	TAILLE ACTIONNEUR	COUPLE ACTIONNEUR (NM)	RPM	DURÉE DE FONCTIONNEMENT (S)
32/40	10/16	F05 - #11	GS 50.3	51:1	SAR 07.2	350	22	35
50	10/16	F05 - #11	GS 50.3	51:1	SAR 07.2	350	22	35
65	10/16	F05 - #11	GS 50.3	51:1	SAR 07.2	350	22	35
80	10/16	F05 - #11	GS 50.3	51:1	SAR 07.2	350	22	35
100	10/16	F05 - #11	GS 50.3	51:1	SAR 07.2	350	22	35
125	10/16	F07 - #14	GS 50.3	51:1	SAR 07.2	350	22	35
150	10/16	F07 - #14	GS 50.3	51:1	SAR 07.2	350	22	35
200	10/16	F07 - #17	GS 50.3	51:1	SAR 07.2	350	22	35
250	10/16	F10 - #22	GS 63.3	51:1	SAR 07.2	519	22	35
300	10/16	F12 - #22	GS 63.3	51:1	SAR 07.6	700	22	35
350	10	F12 - #22	GS 63.3	51:1	SAR 07.6	700	22	35
350	16	F12 - #22	GS 63.3	51:1	SAR 07.6	700	22	35
400	10	F12 - #27	GS 63.3	51:1	SAR 07.6	700	22	35
400	16	F12 - #27	GS 80.3	53:1	SAR 07.6	1.158	22	36
450	10	F14 - #36	GS 100.3	208:1	SAR 07.2	2.310	45	69
450	16	F14 - #36	GS 100.3	208:1	SAR 07.2	2.310	45	69
500	10	F14 - #36	GS 100.3	208:1	SAR 07.2	2.310	45	69
500	16	F14 - #36	GS 100.3	208:1	SAR 07.6	2.800	45	69
600	10	F16 - #46	GS 100.3	208:1	SAR 07.2	2.310	45	69
600	16	F16 - #46	GS 125.3	208:1	SAR 07.6	4.620	45	69
700	3	F25 - Ø80	GS 125.3	208:1	SAR 07.2	2.310	45	69
700	6	F25 - Ø80	GS 125.3	208:1	SAR 07.6	4.620	45	69
700	10	F25 - Ø80	GS 125.3	208:1	SAR 07.6	4.620	45	69
700	16	F25 - Ø80	GS 160.3	442:1	SAR 07.6	10.020	45	147
800	3	F25 - Ø80	GS 125.3	208:1	SAR 07.6	4.620	45	69
800	6	F25 - Ø80	GS 125.3	208:1	SAR 07.6	4.620	45	69
800	10	F25 - Ø80	GS 160.3	442:1	SAR 07.6	10.020	45	147
800	16	F25 - Ø80	GS 160.3	442:1	SAR 07.6	10.020	45	147
900	3	F25 - Ø95	GS 160.3	442:1	SAR 07.6	10.020	45	147
900	6	F25 - Ø95	GS 160.3	442:1	SAR 07.6	10.020	45	147
900	10	F25 - Ø95	GS 160.3	442:1	SAR 07.6	10.020	45	147
900	16	F25 - Ø95	GS 160.3	442:1	SAR 07.6	10.020	45	147
1000	3	F25 - Ø95	GS 160.3	442:1	SAR 07.6	10.020	45	147
1000	6	F25 - Ø95	GS 160.3	442:1	SAR 07.6	10.020	45	147
1000	10	F25 - Ø95	GS 160.3	442:1	SAR 07.6	10.020	45	147
1000	16	F25*(F30) - Ø95	GS 200.3	864:1	SAR 07.6	18.480	45	293
1100	3	F25 - Ø95	GS 160.3	442:1	SAR 07.6	10.020	45	147
1100	6	F25*(F30) - Ø95	GS 200.3	864:1	SAR 07.6	18.480	45	293
1100	10	F25*(F30) - Ø95	GS 200.3	864:1	SAR 07.6	18.480	45	293
1100	16	F25 - Ø95	GS 250.3	848:1	SAR 10.2	36.600	45	283
1200	3	F30 - Ø100	GS 160.3	442:1	SAR 07.6	10.020	45	147
1200	6	F30 - Ø100	GS 200.3	864:1	SAR 07.6	18.480	45	288
1200	10	F30 - Ø100	GS 200.3	864:1	SAR 10.2	22.500	45	288
1200	16	F30*(F35) - Ø100	GS 250.3	848:1	SAR 10.2	36.600	45	283
1400	3	F35 - Ø120	GS 200.3	864:1	SAR 07.6	18.480	45	288
1400	6	F35 - Ø120	GS 200.3	864:1	SAR 10.2	22.500	45	288
1400	10	F35 - Ø120	GS 250.3	848:1	SAR 10.2	36.600	45	283
1400	16	F35 - Ø120	GS 250.3	1718:1	SAR 10.2	45.000	90	287
1600	3	F40 - Ø150	GS 250.3	1718:1	SAR 10.2	45.000	90	287
1600	6	F40 - Ø150	GS 250.3	1718:1	SAR 10.2	45.000	90	287
1600	10	F40 - Ø150	GS 315.3	1696:1	SAR 10.2	85.920	90	283

*Bride d'adaptation

FONCTIONNEMENT AVEC ACTIONNEURS ÉLECTRIQUES MULTI-TOURS

DN	PRESSION DE SERVICE MAX (BAR)	BRIDE SUPÉRIEURE	TAILLE RÉDUCTEUR	RATIO	TAILLE ACTIONNEUR	COUPLE ACTIONNEUR (NM)	RPM	DURÉE DE FONCTIONNEMENT (S)
DREHMO D AVEC RÉDUCTEUR TYPE GQB								
350	10	F12 - #22	GQB 80.1	54:1	D 59	1.002	25	32
350	16	F12 - #22	GQB 80.1	54:1	D 59	1.002	25	32
400	10	F12 - #27	GQB 80.1	54:1	D 59	1.002	25	32
400	16	F12 - #27	GQB 80.1	54:1	D 59	1.002	25	32
450	10	F14 - #36	GQB 80.1	225:1	D 30	1.920	40	84
450	16	F14 - #36	GQB 80.1	225:1	D 30	1.920	40	84
500	10	F14 - #36	GQB 80.1	225:1	D 30	1.920	40	84
500	16	F14 - #36	GQB 80.1	225:1	D 59	3.000	40	84
600	10	F16 - #46	GQB 80.1	225:1	D 59	3.000	40	84
600	16	F16 - #46	GQB 80.1	225:1	D 59	3.000	40	84
700	3	F25 - Ø80	GQB 125.1	903:1	D 30	7.599	80	169
700	6	F25 - Ø80	GQB 125.1	903:1	D 30	7.599	80	169
700	10	F25 - Ø80	GQB 125.1	903:1	D 30	7.599	80	169
700	16	F25 - Ø80	GQB 125.1	903:1	D 30	7.599	80	169
800	3	F25 - Ø80	GQB 125.1	903:1	D 30	7.599	80	169
800	6	F25 - Ø80	GQB 125.1	903:1	D 30	7.599	80	169
800	10	F25 - Ø80	GQB 125.1	903:1	D 30	7.599	80	169
800	16	F25 - Ø80	GQB 125.1	903:1	D 59	12.000	80	169
900	3	F25 - Ø95	GQB 160.1	1784:1	D 30	15.012	160	167
900	6	F25 - Ø95	GQB 160.1	1784:1	D 30	15.012	160	167
900	10	F25 - Ø95	GQB 160.1	1784:1	D 30	15.012	160	167
900	16	F25 - Ø95	GQB 160.1	1784:1	D 30	15.012	160	167
1000	3	F25 - Ø95	GQB 160.1	1784:1	D 30	15.012	160	167
1000	6	F25 - Ø95	GQB 160.1	1784:1	D 30	15.012	160	167
1000	10	F25 - Ø95	GQB 160.1	1784:1	D 30	15.012	160	167
1000	16	F25 - Ø95	GQB 160.1	1784:1	D 30	15.012	160	167
1100	3	F25 - Ø95	GQB 160.1	1784:1	D 30	15.012	160	167
1100	6	F25 - Ø95	GQB 160.1	1784:1	D 30	15.012	160	167
1100	10	F25 - Ø95	GQB 160.1	1784:1	D 59	21.000	160	167
1100	16	F25 - Ø95	GQB 200.1	1751:1	D 59	30.366	160	164
1200	3	F30 - Ø100	GQB 160.1	1784:1	D 30	15.012	160	167
1200	6	F30 - Ø100	GQB 160.1	1784:1	D 59	21.000	160	167
1200	10	F30 - Ø100	GQB 160.1	1784:1	D 59	21.000	160	167
1200	16	F30 - Ø100	GQB 200.1	1751:1	D 120	42.000	160	164
1400	3	F35 - Ø120	GQB 200.1	1751:1	D 59	30.366	160	164
1400	6	F35 - Ø120	GQB 200.1	1751:1	D 59	30.366	160	164
1400	10	F35 - Ø120	GQB 200.1	1751:1	D 120	42.000	160	164
1400	16	F35 - Ø120	GQB 250.1	1751:1	D 120	62.508	160	164
1600	3	F40 - Ø150	GQB 250.1	1751:1	D 59	31.200	160	164
1600	6	F40 - Ø150	GQB 250.1	1751:1	D 120	62.508	160	164
1600	10	F40 - Ø150	GQB 250.1	1751:1	D 249	84.000	80	328

FONCTIONNEMENT AVEC ACTIONNEURS PNEUMATIQUES

ACTUATECH ACTIONNEUR PNEUMATIQUE SIMPLE EFFET

- └ Conception "Scotch yoke"
- └ Pression de service pneumatique de 5,6 bar
- └ 1/4 de tour
- └ Retour en position par manque d'air (ouvert ou fermé)



ACTUATECH ACTIONNEUR PNEUMATIQUE DOUBLE EFFET

- └ Conception "Scotch yoke"
- └ Pression de service pneumatique de 5,6 bar
- └ 1/4 de tour
- └ Commande manuelle de secours à volant



BLOC ACTIONNEUR PNEUMATIQUE DOUBLE EFFET

- └ Conception à crémaillère
- └ Commande de pression de 2-8 bar
- └ 1/4 de tour
- └ Revêtement poudre de haute qualité et boîtier aluminium pour les environnements agressifs



FONCTIONNEMENT AVEC ACTIONNEUR PNEUMATIQUE SIMPLE EFFET

DN	PRESSION DE SERVICE MAX (BAR)	BRIDE SUPÉRIEURE	TAILLE ACTIONNEUR	TAILLE RESSORT	COUPLE ACTIONNEUR (NM)	TAILLE ACTIONNEUR	TAILLE RESSORT	COUPLE ACTIONNEUR (NM)
ACTUATECH GS - FERMETURE PAR MANQUE D'AIR						ACTUATECH GS - OUVERTURE PAR MANQUE D'AIR		
32/40	10	F05 - #11	GS 53	5.6	35	GS 30	4.2	28
32/40	16	F05 - #11	GS 53	5.6	35	GS 30	4.2	28
50	10	F05 - #11	GS 53	5.6	35	GS 30	4.2	28
50	16	F05 - #11	GS 53	5.6	35	GS 30	4.2	28
65	10	F05 - #11	GS 53	5.6	35	GS 30	4.2	28
65	16	F05 - #11	GS 53	5.6	35	GS 30	4.2	28
80	10	F05 - #11	GS 90	5.6	60	GS 53	4.2	52
80	16	F05 - #11	GS 90	5.6	60	GS 53	4.2	52
100	10	F05 - #11	GS 90	5.6	60	GS 90	4.2	86
100	16	F05 - #11	GS 120	5.6	80	GS 90	4.2	86
125	10	F07 - #14	GS 120	5.6	80	GS 90	4.2	86
125	16	F07 - #14	GS 180	5.6	120	GS 120	4.2	111
150	10	F07 - #14	GS 180	5.6	120	GS 180	4.2	170
150	16	F07 - #14	GS 240	5.6	160	GS 180	4.2	170
200	10	F07 - #17	GS 360	5.6	240	GS 240	4.2	223
200	16	F07 - #17	GS 480	5.6	320	GS 360	4.2	334
250	10	F10 - #22	GS 720	5.6	480	GS 480	4.2	425
250	16	F10 - #22	GS 720	5.6	480	GS 720	4.2	638
300	10	F12 - #22	GS 960	5.6	640	GS 720	4.2	638
300	16	F12 - #22	GS 1440	5.6	960	GS 960	4.2	929
350	10	F12 - #22	GS 960	5.6	640	GS 720	4.2	638
350	16	F12 - #22	GS 1440	5.6	960	GS 960	4.2	929
400	10	F12 - #27	GS 960	5.6	640	GS 720	4.2	638
400	16	F12 - #27	GS 1440	5.6	960	GS 960	4.2	929
450	10	F14 - #36	GS 2880	5.6	1920	GS 1920	4.2	1857
450	16	F14 - #36	GS 2880	5.6	1920	GS 2880	4.2	2205
500	10	F14 - #36	GS 2880	5.6	1920	GS 1920	4.2	1857
500	16	F14 - #36	GS 4000	5.6	2666	n.a.	-	-
600	10	F16 - #46	GS 2880	5.6	1920	GS 2880	4.2	2205
600	16	F16 - #46	n.a.	-	-	n.a.	-	-
700	10	F25 - Ø80	GS 4000	5.6	2666	GS 2880	4.2	2205

FONCTIONNEMENT AVEC ACTIONNEUR PNEUMATIQUE DOUBLE EFFET

DN	PRESSION DE SERVICE MAX. (BAR)	BRIDE SUPÉRIEURE	TAILLE ACTIONNEUR	COUPLE ACTIONNEUR (NM)
ACTUATECH GD				
32/40	10	F05 - #11	GD 30	30
32/40	16	F05 - #11	GD 30	30
50	10	F05 - #11	GD 30	30
50	16	F05 - #11	GD 30	30
65	10	F05 - #11	GD 30	30
65	16	F05 - #11	GD 60	60
80	10	F05 - #11	GD 60	60
80	16	F05 - #11	GD 60	60
100	10	F05 - #11	GD 60	60
100	16	F05 - #11	GD 106	106
125	10	F07 - #14	GD 106	106
125	16	F07 - #14	GD 106	106
150	10	F07 - #14	GD 180	180
150	16	F07 - #14	GD 180	180
200	10	F07 - #17	GD 240	240
200	16	F07 - #17	GD 360	360
250	10	F10 - #22	GD 480	480
250	16	F10 - #22	GD 480	480
300	10	F12 - #22	GD 720	720
300	16	F12 - #22	GD 720	720
350	10	F12 - #22	GD 720	720
350	16	F12 - #22	GD 720	720
400	10	F12 - #27	GD 720	720
400	16	F12 - #27	GD 720	720
450	10	F14 - #36	GD 1440	1440
450	16	F14 - #36	GD 1920	1920
500	10	F14 - #36	GD 1920	1920
500	16	F14 - #36	GD 2880	2880
600	10	F16 - #46	GD 1920	1920
600	16	F16 - #46	GD 2880	2880
700	3	F25 - Ø80	GD 2880	2880
700	6	F25 - Ø80	GD 2880	2880
700	10	F25 - Ø80	GD 5760	5760
700	16	F25 - Ø80	GD 8000	8000
800	3	F25 - Ø80	GD 2880	2880
800	6	F25 - Ø80	GD 3840	3840
800	10	F25 - Ø80	GD 5760	5760
900	3	F25 - Ø95	GD 5760	5760
900	6	F25 - Ø95	GD 5760	5760
900	10	F25 - Ø95	GD 8000	8000
1000	3	F25 - Ø95	GD 5760	5760
1000	6	F25 - Ø95	GD 8000	8000

FONCTIONNEMENT AVEC ACTIONNEUR PNEUMATIQUE DOUBLE EFFET

DN	PRESSION DE SERVICE MAX. (BAR)	BRIDE SUPÉRIEURE	TAILLE ACTIONNEUR	COUPLE ACTIONNEUR (NM)
BAR AGTURN				
32/40	10/16	F05 - #11	GD-52	22
50	10/16	F05 - #11	GD-52	22
65	10/16	F05 - #11	GD-63	39
80	10	F05 - #11	GD-63	39
80	16	F05 - #11	GD-75	55
100	10	F05 - #11	GD-75	55
100	16	F05 - #11	GD-83	84
125	10	F07 - #14	GD-83	84
125	16	F07 - #14	GD-92	124
150	10	F07 - #14	GD-92	124
150	16	F07 - #14	GD-105	179
200	10	F07 - #17	GD-125	279
200	16	F07 - #17	GD-125	279
250	10	F10 - #22	GD-140	477
250	16	F10 - #22	GD-140	477
300	10	F12 - #22	GD-160	727
300	16	F12 - #22	GD-160	727
350	10	F12 - #22	GD-160	727
350	16	F12 - #22	GD-160	727
400	10	F12 - #27	GD-160	727
400	16	F12 - #27	GD-160	727
450	10	F14 - #36	GD-210	1432
450	16	F14 - #36	GD-240	2104
500	10	F14 - #36	GD-240	2104
500	16	F14 - #36	GD-270	3196
600	10	F16 - #46	GD-240	2104
600	16	F16 - #46	GD-270	3196
700	3	F25 - Ø80	GD-240	2104
700	6	F25 - Ø80	GD-270	3196
700	10	F25 - Ø80	GD-350	6563
800	16	F25 - Ø80	GD-270	3196
800	3	F25 - Ø80	GD-300	4384
800	6	F25 - Ø80	GD-350	6563
800	10	F25 - Ø80	GD-400	8954
900	16	F25 - Ø95	GD-350	6563
900	3	F25 - Ø95	GD-350	6563
900	6	F25 - Ø95	GD-400	8954
1000	10	F25 - Ø95	GD-350	6563
1000	16	F25 - Ø95	GD-350	6563
900	10	F25 - Ø95	GD 8000	8000
1000	3	F25 - Ø95	GD 5760	5760
1000	6	F25 - Ø95	GD 8000	8000

RÉFÉRENCES

DISTRIBUTION D'EAU



TITRE DU PROJET	PAYS	ANNÉE
Reposición de las conducciones del Consorcio de Aguas de Asturias: Arteria Norte	Espagne	2017
Conduccion para el abastecimiento del embalse "El Retortillo"	Espagne	2016
Mejoras en la ETAP El Carambolo (Sevilla)	Espagne	2016
Arterias Generales de la Desalinizadora a las Redes de Distribución	Espagne	2016
Mejora abastecimiento Plan Écija (Montepalcios-Moron)	Espagne	2015
Mejora abastecimiento Plan Écija (Luisiana-Fuentes Andalucía)	Espagne	2015
Abastecimiento Al Aljarafe	Espagne	2015
Mejora abastecimiento Plan Écija (Arahal)	Espagne	2015
The reconstruction of Entuziastov highway – Moscow -	Russie	2013
NEWater Pipeline mains along Bras Basah to Kallang Basin Area	Singapour	2012
New Sanitary Waste Lift Station	Arabie Saoudite	2012
Peravia Acueducto / aqueduct	Rép. Dominicaine	2012
Vodokanal – Kustanay -	Kazakhstan	2012
MP "Samaravodokanal" – Samara -	Russie	2012
MUP "Volgogradvodokanal" – Volgograd -	Russie	2011
Transgruz – Samara -	Russie	2011
SMU-2 (construction and instalation department) – Ufa -	Russie	2011
Conducción Campo de Gibraltar	Espagne	2011
City pipeline – Astana -	Kazakhstan	2010-2011



IRRIGATION



TITRE DU PROJET	PAYS	PAYS
Travaux de genie civil des sous secteurs D1/D2 rmel du perimetre de Loukkos	Maroc	2018*
Puesta en servicio riegos Payuelos (León)	Espagne	2017
Ampliación de la 1ª fase del Canal de Navarra	Espagne	2016
Modernización regadio Canal del Toro	Espagne	2014
Puesta en servicio Riego Canal del Páramo III	Espagne	2013
Puesta en servicio Riego del Arabayona (Salamanca)	Espagne	2011
Zona regable del Canal de Extremadura	Espagne	2010
Lleida-Segarra Garrigues Regadio / Irrigation	Espagne	2008
Canal de Navarra / Navarra Channel	Espagne	2008
Castejón Regadio / Irrigation project	Espagne	2005
La Rioja-Najerilla Regadio / Irrigation Project	Espagne	2005
Bozova (45.000 ha) Regadio / Irrigation	Turquie	2002

*Usine en construction

ASSAINISSEMENT & TRAITEMENT DE L'EAU



TITRE DU PROJET	PAYS	ANNÉE
ETAP Oum Azza (Rabat)	Maroc	2017
EDAR Tenerife	Espagne	2017
ETAP Fez Marruecos	Maroc	2016
2nd Changi NEWater (WRP)	Singapour	2016
EDAR Peñíscola	Espagne	2015
EDAR Moraira	Espagne	2015
Ampliación EDAR de Burgos	Espagne	2015
EDAR de Chichaoua	Maroc	2015
EDAR Malpica	Espagne	2015
EDAR Ribeira	Espagne	2015
EDAR Ourense	Espagne	2015
Beetham WRP with RO	Trinidad & Tobago	2014
PTAR EL Bello / Wastewater Treatment Plant	Colombie	2014
Darsait Waste Water Treatment Plant	Oman	2013
Atotonilco Planta Tratamiento / Water Treatment Plant	Mexique	2012
6th October WTP	Egypte	2012
Arroyo Valenoso Waste Water Treatment Plant	Espagne	2012
Mejora del abastecimiento a Cceres	Espagne	2011
Al Ain Asset Enhancement Scheme	EAU	2011
Shubra el Khima Water Treatment Plant	Egypte	2011
Arroyo Culebro Waste Water treatment Plant	Espagne	2011
Ciudad Real Waste Water Treatment Plant	Espagne	2011
Madrid-Valmayor Planta Tratamiento	Espagne	2010
Saluqta Water Treatment Plant	Egypte	2010
Arroyo Quiñones Waste Water treatment Plant	Espagne	2010
Tomelloso Waste Water Treatment Plant	Espagne	2010
Gava Waste Water Treatment Plant	Espagne	2010
Nopwasd II Waste Water Treatment Plant (CAPW)	Egypte	2010



SYSTÈME DE REFROIDISSEMENT URBAIN

TITRE DU PROJET	PAYS	PAYS
Project Of The Custodian of Two Holy Mosques for the Extension of The Haram And Surrounding Elements	Arabie Saoudite	2013
Al Sowaah Island District Cooling	EAU	2009-2011
Hornsberg-Stockholm District Cooling/ Sistema de refrigeración	Scandinavie	2009
Jumeriah Village DCP / Sistema de refrigeración	Dubai	2006
Burj Khalifa DCP / Sistema de refrigeración	Dubai	2005
Palm Island DCP / Sistema de refrigeración	Dubai	2005
Palm Jumeirah DCP / Sistema de refrigeración	Dubai	2004

Votre choix pour le contrôle de l'eau



TALIS est toujours le meilleur choix en matière de transport et de gestion des eaux. Notre société apporte la solution la mieux adaptée pour la gestion de l'eau et de l'énergie, ainsi que pour des applications industrielles ou municipales. Avec une gamme complète de plus de 20 000 produits, nous proposons des solutions globales pour chaque phase du cycle de l'eau : pompage, distribution, connections, ... L'expérience, la technologie novatrice, l'expertise totale et spécifique constituent notre base pour le développement de solutions durables et une gestion optimisée de la ressource vitale... l'eau.



BAYARD

ZI - 4 avenue Lionel Terray
CS 70047

69881 Meyzieu cedex France

TÉL. + 33 (0)4 37 44 24 24

FAX + 33 (0)4 37 44 24 25

SITE : www.bayard.fr

Caractéristiques et performances peuvent être modifiées sans préavis en fonction de l'évolution technique. Images et photos non contractuelles.

 **TALIS**