

Robinet à flotteur compensé

Série J2 10

Robinet à flotteur compensé à membrane.



Descriptif

- Performances :
 - Appareil équilibré,
 - Fonctionnement à membrane progressif et sans frottement évitant tout risque de blocage mécanique,
 - Faible perte de charge.
- Conception :
 - Encombrement réduit permettant d'optimiser la capacité du réservoir,
 - Flotteur inox 316 L,
 - Revêtement époxy poudre.
- Facilité de mise en œuvre :
 - Ne nécessite pas de réglage,
 - Sans entretien.

Caractéristiques

- Gamme : DN 40 à 250.
- PFA 10.
- Température maximale d'utilisation : +1°C à 65°C.
- Perçage des brides ISO PN 10 (ISO PN 16 en exécution spéciale pour DN 200 et 250).

Options

- Gamme fonte GS.
- Réglage altimétrique.
- Kit installation en fond de réservoir.
- PFA 16.

Applications

- Contrôle du niveau de fermeture dans un réservoir pour :
 - réseaux de distribution d'eau,
 - réseaux de protection incendie,
 - réseaux d'irrigation.

Robinet à flotteur compensé

Fonctionnement

Une membrane de haute résistance équilibre à 90% l'effet de la pression sur le clapet, sans aucun frottement ou risque de coincement. La manœuvre du robinet est donc très douce et ne nécessite que des appareillages mécaniques et un flotteur réduits.

La légère prépondérance à l'ouverture (10%) qui subsiste, empêche les battements et amortit les mouvements rapides. La forte démultiplication du bras de levier rend l'appareil peu sensible aux oscillations du plan d'eau. L'ensemble est simple, robuste et ne nécessite aucun réglage.

Rep	Désignation	Nb	Matériaux	Normes
1	Corps	1	Fonte GL/EN-GJL-250	NF EN 1561
2	Chapeau	1	Fonte GL/EN-GJL-250	NF EN 1561
3	Tige centrale	1	Inox 420F/X29CrS13	NF EN 10088
4	Membrane	1	Elastomère toilé	
5	Clapet	1	P.U.R.	
6	Levier intermédiaire	1	Acier galvanisé/S235-JR	NF EN 10025
7	Levier inférieur	1	Fonte galvanisée/EN-GJMB-350-10	NF EN 1562
8	Levier porte flotteur	2	Acier galvanisé/S235-JR	NF EN 10025
9	Axe goupille	2	Inox 304L/X2CrNi18-09	NF EN 10088
10	Axe goupille	1	Inox 304L/X2CrNi18-09	NF EN 10088
11	Axe rondelles goupilles	2	Inox 304L/X2CrNi18-09	NF EN 10088
12	Flotteur	1	Inox 316L/X2CrNiMo17-12-2	NF EN 10088
13	Chape	1	Bronze/CuZn39Pb1Al	NF EN 1982
14	Visserie	s/DN	Acier revêtu anticorrosion	

DN	A	B	C	D	H	H'	E	Poids
mm	mm	mm	mm	mm	mm	mm	mm	kg
40	108	1490	115	380	250	950	190	21
50	108	1490	115	380	250	950	190	22
60	108	1490	115	380	250	950	190	22
65	108	1490	115	380	250	950	190	23
80*	128	1550	150	380	270	1050	210	30
100	128	1550	150	380	270	1050	210	31
125	159	2020	180	435	350	1200	230	48
150	159	2020	180	435	350	1200	230	51
200	230	2310	270	435	400	1500	285	126
250	230	2310	270	435	400	1500	285	130

* DN 80 percé 4 ou 8 trous

Montage

Vérifier que le passage réservé dans la maçonnerie coïncide avec le tableau ci-dessus (notamment la cote E, tolérance ± 20 mm). Le bras de levier et le flotteur sont livrés démontés. Il est nécessaire d'assembler les 2 parties du bras de levier.

Montage en fond de réservoir, utiliser le kit complémentaire qui comprend : 1 chaîne inox de 4 m, 2 chapes d'attache et 2 manilles. Bien respecter la cote H' (débattement du bras de levier).

Débit conseillé / dimensionnement

Le diamètre de l'appareil doit être déterminé en fonction du débit selon 2 cas :

- la charge disponible est faible (≤ 1 bar). Dimensionner selon le cas 1. La perte de charge à pleine ouverture sera d'environ 2 mCE.
- la charge disponible est forte (> 1 bar). Dimensionner selon le cas 2. La perte de charge sera d'environ 5 mCE.

La variation du débit en fonction du niveau est progressive depuis la pleine ouverture H' à la fermeture H (voir schéma de montage).

Débits en l/s

DN	40	50	60/65	80	100	125	150	200	250
Cas 1	2	3	4	7,5	12	18,5	26,5	47	74
Cas 2	3	5	7	12,5	20	31	44	78,5	123

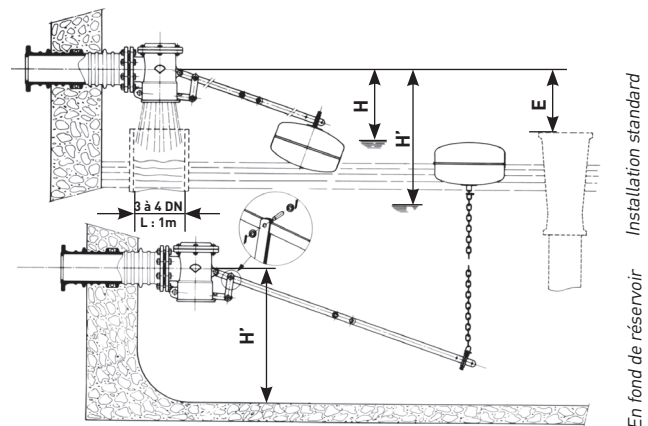
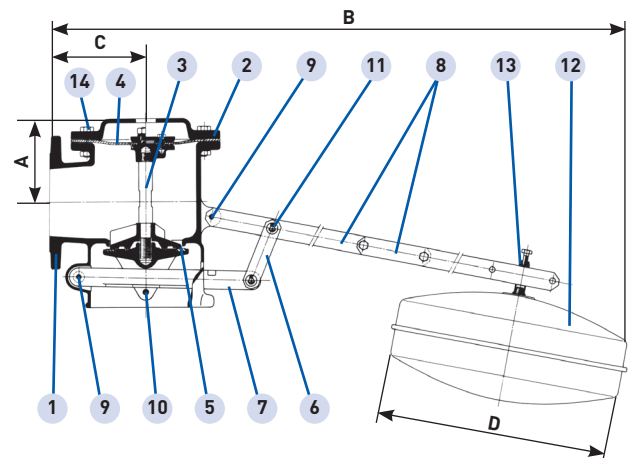

Si la pression de service doit être supérieure à 1 bar, il est vivement conseillé de prévoir un tube de tranquillisation (PVC, acier, fonte, béton, éternit) conformément au schéma ci-après. Ce tube est destiné à calmer les trop forts mouvements du plan d'eau.

Pour les traversées de parois à la construction, prévoir une gaine étanche.

Option réglage altimétrique

Uniquement du DN 40 au 100, réglage par pas de 25 mm.

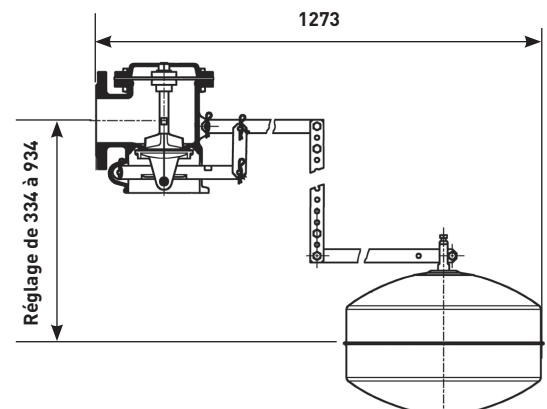

Caractéristiques et performances peuvent être modifiées sans préavis en fonction de l'évolution technique. Images et photos non contractuelles.

BAYARD

Tél. + 33 (0)4 37 44 24 24 - bayard@talys-group.com - www.bayard.fr

BAYARD - Série J2 10 - PPHT01-04-056C-FR