

# Clapet à simple battant AWASTOP

## Série B6 80

**Clapet anti-retour à simple battant, assurant la protection des pompes contre l'inversion du débit.**



### Descriptif

- Faible perte de charge.
- Passage intégral assuré par l'effacement total du battant, pas de risques de colmatage.
- Clapet à position inclinée, réduction des bruits de fermeture grâce à une course plus courte.
- Large support du siège limite les phénomènes d'usure, même avec des pressions élevées.
- Battant entièrement revêtu d'élastomère.
- Etanchéité même à basse pression.
- Maintenance aisée :
  - chapeau démontable : permet de changer le battant sans enlever le clapet de la conduite.
  - conception simple : battant logé dans la fonte, pas de risques de colmatage.
- Protection anticorrosion par revêtement époxy intérieur/extérieur 250 microns.
- Montage horizontal ou vertical ascendant (nous consulter à partir du DN 400).
- Conforme à la norme NF EN 12050-4.

### Caractéristiques

- Gamme : DN 50 à 800.
- PFA 10 pour DN 50 à 350,  
PFA 6 pour DN 400 à 800, (DN 900, nous consulter).
- Température d'utilisation : +1°C à +60°C.
- Etanchéité : catégorie A suivant norme ISO 5208.
- Dimension face-à-face suivant normes EN558-1 série 48.
- Perçage des brides de raccordement suivant normes EN 1092-2 et ISO 7005-2 : ISO PN10 pour DN50 à 800.
- Vitesse maxi : 2,5 m/s (vitesses supérieures, nous consulter).

### Options

- Dispositif de relèvement du clapet en option sur DN50 à 300.
- By-pass, en cas de problème de désarmorage des pompes (dispositif de vidange).
- Version avec ressorts de charge ou soupape de décharge, sert à évacuer les surpressions vers l'aspiration de la pompe (équivalent du contrepoids).

### Applications

- Stations de refoulement d'eaux usées et de fluides chargés ou visqueux.

# Clapet à simple battant AWASTOP

DN 50 à 800

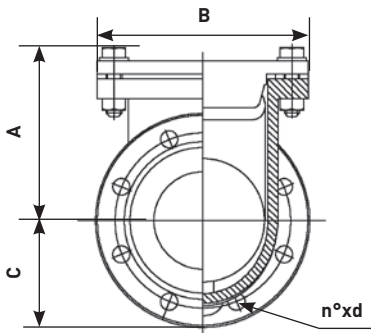
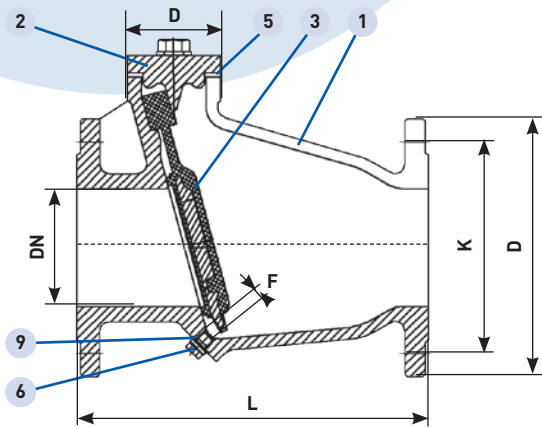

Version Standard DN 50 à 300

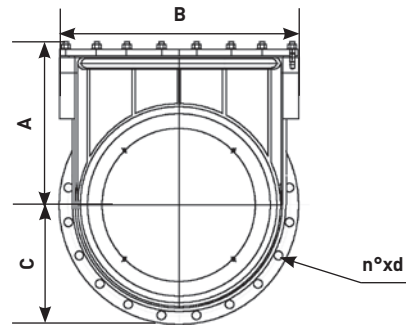
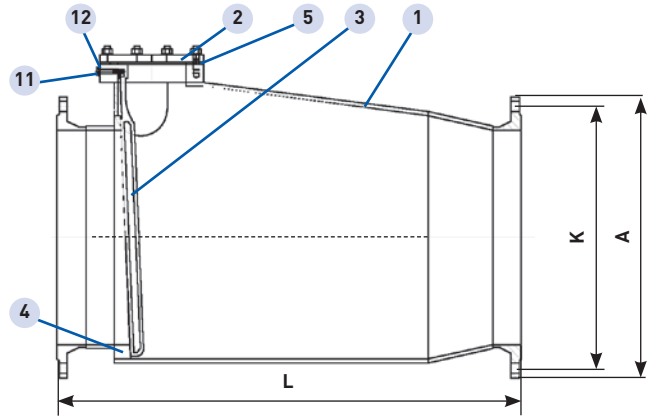

Version RSK DN 400 à 800

Rep.	Désignation	Nb	Matériaux	Normes
1	Corps : DN50 à 300 *	1	Fonte GL / EN-GJL-250	NF EN 1561
	DN400 à 800 *	1	Acier / S235JRG2	NF EN 10025
2	Chapeau : DN50 à 300 *	1	Fonte GL / EN-GJL-250	NF EN 1561
	DN400 à 800 *	1	Acier / S235JRG2	NF EN 10025
3	Battant : DN50 à 300 *	1	Fonte GS + Elastomère / EN-GJS-400-15 + Butyle (IIR)	NF EN 1563
	DN400 à 800 *	1	Acier + Elastomère / S235JRG2 + Butyle (IIR)	NF EN 10025
4	Siège : (DN 400 à 800)	1	Inox 304 / X5CrNi18-10	NF EN 10088
5	Joint chapeau	1	Elastomère / Butyle (IIR)	
6	Vis	1	Inox / Inox A2	NF EN ISO 3506
7	Vis : DN 50 à 125	1	Inox / Inox A2	NF EN ISO 3506
	DN 150 à 300	1	Inox / Inox A2	NF EN 10088
8	Ecrou : DN 50 à 125	1	Inox / Inox A2	NF EN ISO 3506
	DN 150 à 300	1	Cupro-alliage	NF EN 12164
9	Rondelle	1	Cupro-alliage	NF EN 12164
10	Joint torique	1	Elastomère / Perbunan	
11	Vis (DN 400 à 800)	s/DN	Inox / Inox A2	NF EN ISO 3506
12	Rondelle (DN 400 à 800)	s/DN	Cupro-alliage	NF EN 12164
	Boulonnerie	s/DN	Inox / Inox A2	NF EN ISO 3506

\* revêtement époxy 250 m

Dispositif de relèvement du clapet (adaptable sur version standard uniquement).

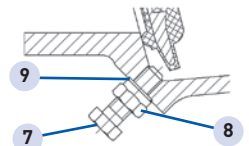

DN 50 à 125

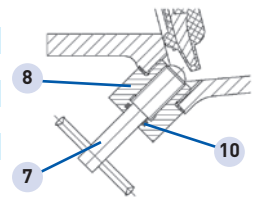

DN 150 à 300

	DN	D mm	K mm	N°x d	L mm	A mm	B mm	C mm	F mm	Poids Kg
Version standard	50	165	125	4x19	200	132	142	83	M12x1,5	10
	65	185	145	4x19	240	141	156	93	M12x1,5	15
	80	200	160	8x19	260	155	175	100	M12x1,5	18
	100	220	180	8x19	300	177	216	110	M12x1,5	24
	125	250	210	8x19	350	196	248	125	M12x1,5	34
	150	285	240	8x23	400	224	276	143	G 3/4	46
	200	340	295	8x23	500	257	360	170	G 3/4	86
	250	395	350	12x23	600	293	430	198	G 3/4	142
300	445	400	12x23	700	332	486	223	G 3/4	206	
Version RSK	400	565	515	16x28	900	405	570	283	-	275
	500	670	620	20x28	1100	475	685	335	-	380
	600	780	725	20x31	1300	535	775	390	-	495
	700	895	840	24x31	1500	595	900	448	-	705
	800	1015	950	24x34	1700	665	1015	608	-	990

# Clapet à simple battant AWASTOP

## DN 100 à 800 avec by-pass

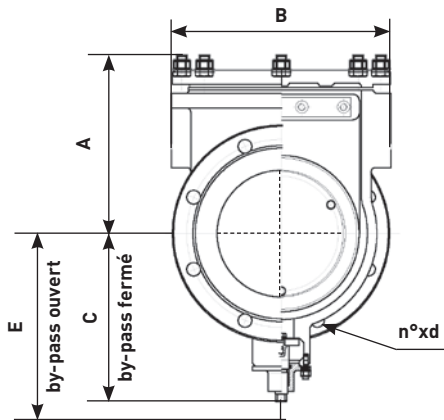
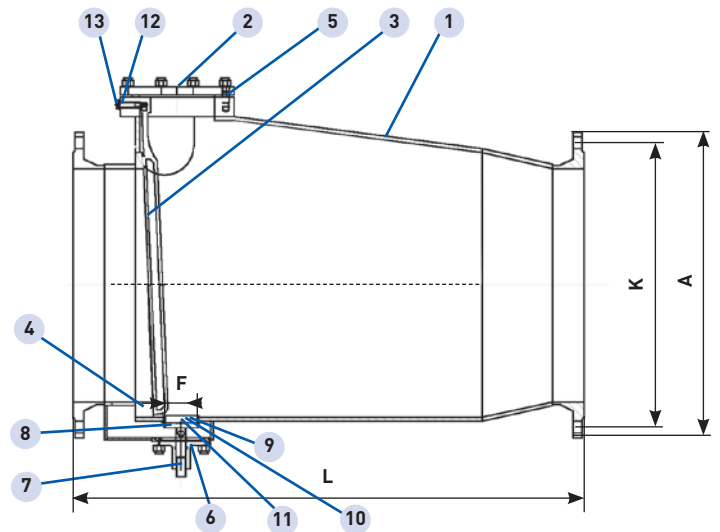
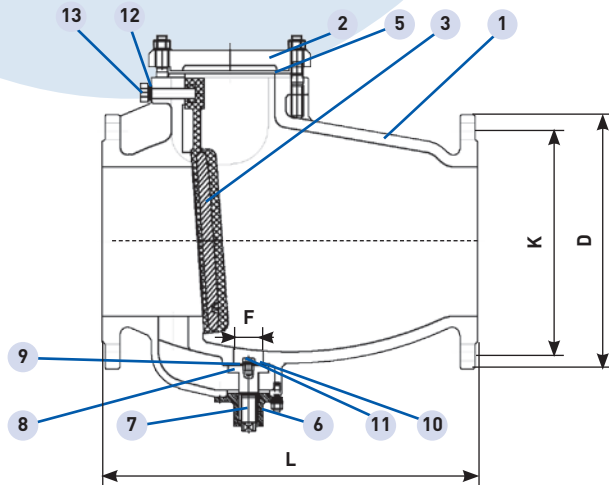

Si nécessaire, le robinet du by-pass peut être facilement remplacé sur site par une soupape de décharge.

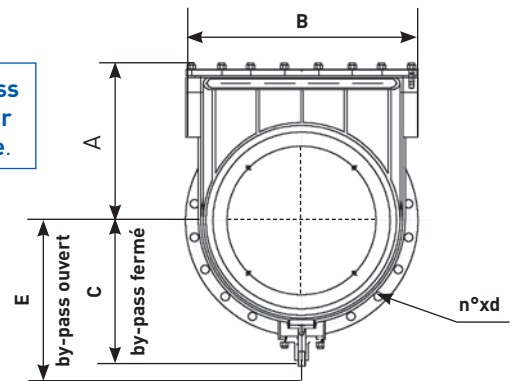

Version RSK-U DN 150 à 350

Version RSK-U DN 400 à 800

Rep.	Désignation	Nb	Matériaux	Normes
1	Corps : DN100 à 350 *	1	Fonte GL / EN-GJL-250	NF EN 1561
	DN400 à 800 *	1	Acier / S235JRG2	NF EN 10025
2	Chapeau : DN100 à 350 *	1	Fonte GL / EN-GJL-250	NF EN 1561
	DN400 à 800 *	1	Acier / S235JRG2	NF EN 10025
3	Battant : DN100 à 350 *	1	Fonte GS + Elastomère / EN-GJS-400-15 + Butyle (IIR)	NF EN 1563
	DN400 à 800 *	1	Acier + Elastomère / S235JRG2 + Butyle (IIR)	NF EN 10025
4	Siège (DN 400 à 800)*	1	Inox 304 / X5CrNi18-10	NF EN 10088
5	Joint chapeau	1	Elastomère / Butyle (IIR)	
6	Corps du by-pass	1	Fonte GL / EN-GJL-250	NF EN 1561
7	Tige de manœuvre du by-pass	1	Inox 304 / X5CrNi18-10	NF EN 10088
8	Porte clapet du by-pass	1	Inox 304 / X5CrNi18-10	NF EN 10088
9	Clapet du by-pass	1	Elastomère / Perbunan	
10	Rondelle serre clapet du by-pass	1	Inox / Inox A2	NF EN ISO 3506
11	Vis serre clapet du by-pass	1	Inox / Inox A2	NF EN ISO 3506
12	Rondelle	s/DN	Cupro-alliage	NF EN 12164
13	Vis	s/DN	Inox / Inox A2	NF EN ISO 3506
	Joint torique	s/DN	Elastomère / Perbunan	
	Boulonnerie	s/DN	Inox / Inox A2	NF EN ISO 3506

\* Revêtement époxy 250 m

DN	D	K	N°x d	L	A	B	C	E	F	Poids
	mm	mm		mm	mm	mm	mm	mm	mm	Kg
100	220	180	8x19	300	180	225	187	210	30	33
125	250	210	8x19	350	200	240	202	225	30	42
150	285	240	8x23	400	230	275	232	260	30	57
200	340	295	8x23	500	285	350	262	290	40	120
250	395	350	12x23	600	310	415	332	360	55	178
300	445	400	12x23	700	345	465	360	390	60	260
350	505	460	16x23	800	370	520	372	405	60	317
400	565	515	16x28	900	405	570	387	420	80	568
500	670	620	20x28	1100	475	685	442	475	80	685
600	780	725	20x31	1300	535	775	487	520	80	775
700	895	840	24x31	1500	595	900	544	575	80	898
800	1015	950	24x34	1700	665	1015	589	620	80	1007

## Caractéristiques hydrauliques

DN 50 à 300

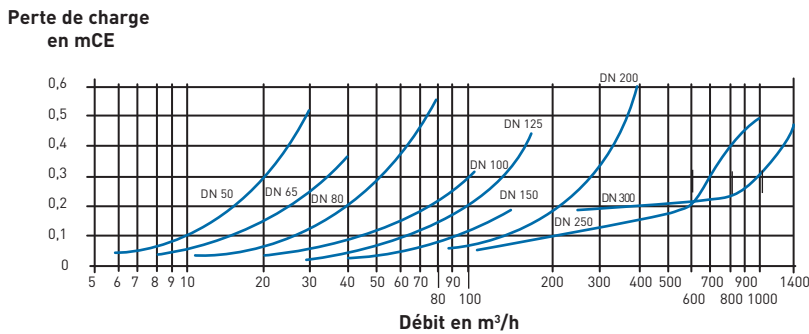

Perte de charge en mCE DN 400 à 800

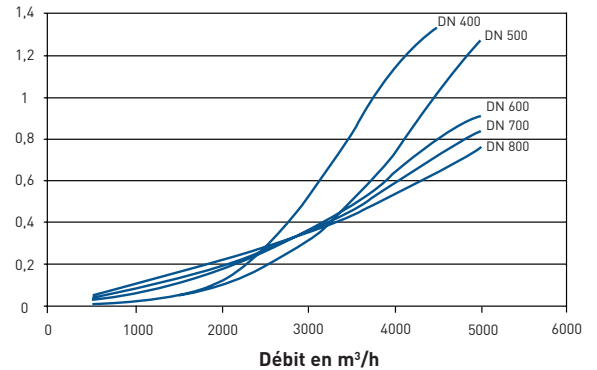

Courbes établies pour une eau à +20°C, clapet standard monté sur conduite horizontale.

## Montage

La flèche indique le sens d'écoulement du fluide, pompes en fonctionnement (même sens que la flèche sur le clapet).

Montage horizontal (Fig.1) ou montage vertical ascendant (Fig.2).

Toutefois, la position horizontale est recommandée pour les eaux usées contenant des matières solides.

### A partir du DN 400 :

- Indiquer lors de la consultation ou de la commande : les conditions de service (pression, débit, ...) ainsi que le type de montage (horizontal/vertical).
- Nous conseillons d'utiliser les versions à by-pass ce qui laisse la possibilité de remplacer le by-pass par une soupape de décharge en cas de coup de clapet.

Fig. 1



Fig. 2



## Variantes

Si à cause de conditions hydrauliques de fonctionnement, des problèmes de coup de clapet peuvent apparaître lors de l'exploitation, ou si les vitesses sont supérieures à 2,5 m/s, nous proposons deux variantes pouvant être combinées pour plus d'efficacité. (nous consulter) :

### - Clapets anti-retour avec ressort de charge :

Cette solution permet de réduire les coups de clapet en forçant la fermeture rapide du battant. Les ressorts de rappel se trouvent à l'extérieur du clapet, de chaque côté du battant, et peuvent être réglés précisément en fonction des conditions de fonctionnement. Une flèche permet de contrôler la position du battant.

### - Clapet anti-retour avec soupape de décharge :

Cette solution permet de réduire les coups de clapet en évacuant un certain volume d'eau à l'amont du clapet.

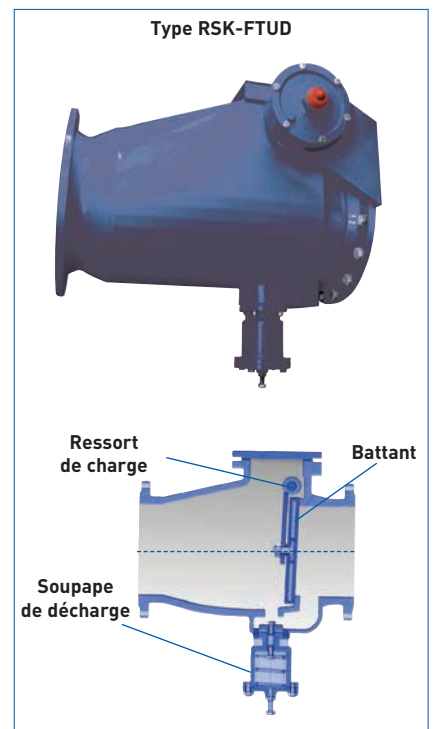

Modèle	Avec by-pass	Avec ressort de charge	Avec soupape de décharge
RSK-FT		X	
RSK-FTU	X	X	
RSK-FTUD		X	X