

Adaptateur à bride très grande tolérance AMT - Série C1 41

Permet l'assemblage mécanique d'une bride avec des canalisations, de matériaux et de diamètres extérieurs différents pour un même diamètre nominal.



Descriptif

- Très grande plage d'utilisation : 40 mm en moyenne.
- Nombre réduit de modèles pour un diamètre nominal.
- Fiabilité :
 - Etanchéité garantie par compression d'un joint sur le tuyau au serrage d'une contrebride.
 - Résistance à la corrosion : revêtement époxy poudre (120 µm) et Dacromet® 500 Gr.B pour la boulonnerie.
- Mise en œuvre simple et rapide :
 - Déviation angulaire $\pm 10^\circ$.
 - Rattrapage d'alignement.
 - Absorbe les dilatations.
 - Réglage de raccordement.
- Conformité aux normes :
 - NF A 48-830 : Raccords en fonte GS pour canalisation d'eau potable en PVC.
 - NF EN 545 : Tuyaux, raccords et accessoires en fonte GS pour canalisation d'eau.
 - NF EN 1092-2 : Brides et leurs assemblages. Partie 2 : brides en fonte.
 - ISO 2531 : Tuyaux, raccords et accessoires en fonte ductile.
 - ISO 7005-2 : Brides métalliques, brides en fonte.
 - ISO 7483 : Dimensions des joints à utiliser avec les brides ISO 7005.
- Agrément :
 - Attestation de conformité sanitaire.
- Remarque :

Ce raccord n'évite pas mécaniquement le deboîtement des tubes, qui doivent être ancrés par d'autres moyens.

Caractéristiques

- Gamme : DN 50 à 800.
- PFA 16.
- Perçage des brides ISO PN 10/16
- Températures d'utilisation : +0°C à +60°C.
- Couple de serrage : 60 à 70 Nm.

Applications

Particulièrement adaptés aux tuyaux en fibre ciment, béton.
Utilisé comme adaptateur standard ou réduit sur :

- Réseaux de distribution d'eau,
- Réseaux d'eaux usées,
- Réseaux d'irrigation.

Tests

- Test d'étanchéité selon norme ISO 2531.

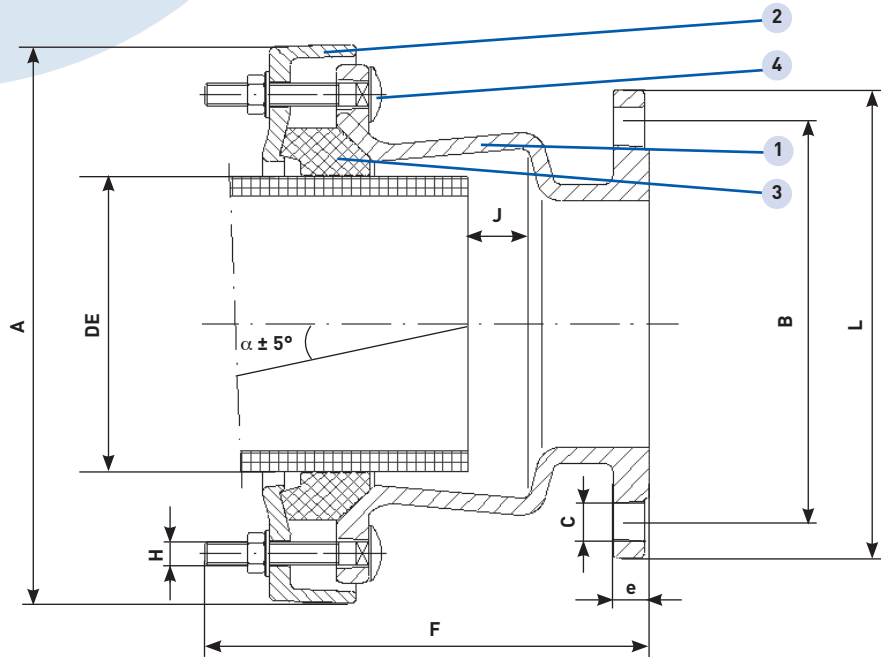

Rep	Désignation	Nb	Matériaux	Normes
1	Bride	1	Fonte GS/EN-GJS-500-7	NF EN 1563
2	Contre bride	1	Fonte GS/EN-GJS-500-7	NF EN 1563
3	Joint	1	EPDM	NF EN 681-1
4	Boulonnerie	S/DN	Acier C45 Cl. 8.8*	EN 10083-2

* Acier inox sur demande.

Gamme "AMT"

Réf.	DN	DE mm	A mm	L mm	e mm	B mm	C mm	F mm	H mm	J mini mm	J maxi mm	Poids Kg
3201	50	40-75	215	165	18	125	18	205	3-M14x60	0	55	7,7
3202	60/65	60-95	235	185	18	135/145	18	205	4-M14x80	0	60	9,3
3203	80	80-115	260	200	20	160	18	245	4-M14x80	0	80	12,9
3204	100	105-135	280	220	20	180	18	245	4-M14x80	0	80	15,4
3205	125	130-165	310	250	22	210	18	275	4-M14x100	0	80	19,5
3206	150	155-195	340	285	22	240	23	275	4-M14x100	0	80	23,8
3207	175	190-230	375	315	24	270	23	275	4-M14x100	0	80	28,3
3208	200	215-258	400	340	24	295	23	275	6-M14x100	0	80	30,9
3209	225	240-280	425	370	26	325	23	290	6-M16x100	0	95	37,6
3210	250	235-275	420	405	26	350/355	28	290	6-M16x100	0	95	39,0
3210-A	250	270-310	455	405	26	350/355	28	290	6-M16x100	0	95	42,0
3211	300	310-350	495	460	28	400/410	23/27	290	6-M16x100	0	95	49,5
3211-A	300	350-390	535	460	28	400/410	23/27	320	6-M16x100	0	85	55,2
3212	350	350-390	535	520	30	460/470	23/27	290	6-M16x100	0	95	58,4
3212-A	350	395-435	580	520	30	460/470	23/27	320	6-M16x100	0	95	65,5
3213	400	400-435	580	580	32	515/525	27/30	300	6-M16x100	0	95	69,4
3213-A	400	435-470	615	580	32	515/525	27/30	330	6-M16x100	0	95	76,1
3213-B	400	470-505	650	580	32	515/525	27/30	340	6-M16x100	0	95	80,7
3214	450	455-490	635	640	32	565/585	27/30	300	6-M16x100	0	95	79,9
3214-A	450	490-525	670	640	32	565/585	27/30	300	6-M16x100	0	95	83,2
3215	500	505-540	685	715	34	620/650	27/33	250	10-M16x100	0	110	81,8
3215-A	500	540-575	720	715	34	620/650	27/33	325	10-M16x100	0	95	89,8
3215-B	500	575-610	755	715	34	620/650	27/33	325	10-M16x100	0	95	93,6
3216	600	610-645	790	840	36	725/770	30/36	250	10-M16x100	0	110	102,3
3216-A	600	645-680	825	840	36	725/770	30/36	330	10-M16x100	0	95	113,9
3216-B	600	680-715	860	840	36	725/770	30/36	330	10-M16x100	0	95	116,8
3217	700	710-745	890	910	36	840	36	251	12-M16x100	0	110	85,2
3218	800	810-845	990	1025	38	950	39	251	12-M16x100	0	110	98,8